

Futaba

6J-2.4GHz



MANUEL D'UTILISATION



Distribué par AVIO & TIGER Z.I. SUD - B.P. 27 - 84101 ORANGE Cedex

INTRODUCTION

Nous vous remercions d'avoir choisi l'ensemble de radiocommande FUTABA 6J-2.4Ghz pour piloter votre modèle.

Pour tirer avantage de toutes les caractéristiques de votre ensemble, lire attentivement le manuel d'instruction. Soyez très attentif aux règles de sécurité.

Gardez ce manuel à portée de main afin de vous y reporter le cas échéant.

Utiliser le lexique en fin de notice pour une meilleure compréhension des termes techniques.

Ce produit doit être utilisé uniquement pour piloter des modèles réduits radiocommandés.

TABLE DES MATIERES

Règles de sécurité.....	2
Signification des symboles.....	2
Précautions pendant le vol.....	2
Autres précautions - Précautions de stockage.....	4
Descriptif.....	5
Contenu de l'ensemble.....	5
Identification des différents éléments.....	5
Système 2.4GHz.....	6
Connexion du récepteur et des servos.....	7
Réglages.....	8
Ecran LCD & Touches.....	9
Alarmes.....	10
Programmation de l'émetteur.....	11
MDL - Sélection du nom du modèle.....	11
MODL - Sélection du modèle.....	11
REST - Réinitialisation des données.....	11
TYPE ACRO/HELI - Sélection du type demodèle.....	11
MODE - Sélection du mode de transmission.....	11
TCUT - Fonction coupure des gaz.....	12
BF/S - Fonction fail-safe batterie.....	12
REVR - Inversion du sens des servos.....	13
D/R - Dual Rates et exponentiels.....	13
EPA - Réglage fins de course.....	15
TRIM - Réglage des trims internes.....	15
STRM - Réglage des neutres de servos.....	16
PMIX - Mixages programmables.....	16
WING - Mixages de gouvernes FLPR / FLTR / V-TL / ELVN.....	18
T-CV & P-CV - Courbe de gaz et de pas (mode ACRO).....	20
N-TH & N-PI - Courbe des gaz et de pas normal.....	21
I-TH & I-PI - Courbe des gaz et de pas Idle-Up.....	22
HOLD - Autorotation.....	23
H-PI - Courbe de pas en autorotation.....	23
REVO - Mixage d'anticouple.....	24
GYRO - Mixage du gyroscope.....	24
SW-T - Mixage plateau cyclique - Gaz.....	25
RING - Limitation de course du plateau.....	25
SWSH - Sélection du type de plateau.....	26
DLY - Retard.....	27
HOVP - Pas en stationnaire.....	27
F/S - Fail Safe.....	28
TRNR - Fonction écolage.....	18
TIMR - Fonction chronomètre.....	29
Diagrammes des fonctions.....	30
Tableau des pannes.....	34
Service après vente.....	34

REGLES DE SECURITE

La liste suivante définit les symboles utilisés dans ce manuel.



DANGER

Indique une procédure qui peut entraîner un problème très grave de sécurité pour l'utilisateur ou pour un tiers.

ATTENTION

Indique une procédure qui risque de poser des problèmes de sécurité pour l'utilisateur ou pour un tiers.

PRUDENCE

Indique une procédure qui risque de poser de légers problèmes de sécurité pour l'utilisateur ou pour un tiers.

SYMBOLES :



INTERDIT





OBLIGATOIRE

PRECAUTIONS PENDANT LE VOL

 **ATTENTION**



INTERDICTIONS

-  Ne pas voler par temps de pluie, par grand vent ou la nuit.
Si de l'eau pénètre dans l'émetteur cela risque de provoquer une panne radio et par conséquence le crash de votre modèle.
-  Ne pas voler à proximité des lieux suivant :
 - à moins de 3 km d'un autre terrain de modèles réduits.
 - sur un terrain non dégagé.
 - à proximité d'un lieu public (lotissement, école etc...).
 - près d'une ligne haute tension ou d'une antenne de télécommunication.
-  Ne pas voler lorsque que vous êtes fatigué ou malade. Une manque de concentration peut vous faire perdre le contrôle de votre modèle réduit.

OBLIGATIONS

-  Contrôler toujours votre ensemble avant de l'utiliser.
Chaque anomalie de fonctionnement peut entraîner un crash de votre modèle.
Avant de démarrer votre moteur assurez vous que toutes les voies fonctionnent correctement. Si ce n'est pas le cas, ne pas faire évoluer votre modèle.

INTERDICTIONS

-  Quand vous posez votre émetteur à terre pendant la préparation de votre vol, veillez à ce que personne ne puisse le heurter. Le renversement de votre émetteur risque de mettre le moteur en plein gaz et par la même de créer une situation dangereuse.
-  Ne pas toucher votre moteur ou variateur immédiatement après son arrêt. Ceux-ci étant chauds, vous risquez de vous brûler.

OBLIGATIONS

-  Pour mettre en route votre ensemble :
Amener le manche des gaz au minimum.
 1. Allumer votre émetteur
 2. puis allumer votre récepteur.

- Pour éteindre votre ensemble :
1. Eteindre votre récepteur
 2. puis éteindre votre émetteur.

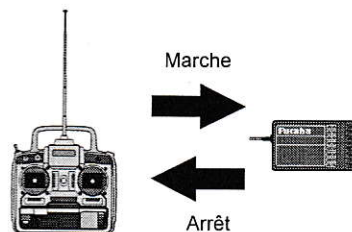

Si vous éteignez votre émetteur avant votre récepteur, votre moteur risque de se mettre sur plein gaz et de blesser quelqu'un. Quand vous réglez votre émetteur, couper toujours votre moteur sauf si nécessaire.

CHARGE DES ACCUS CADMIUM NICKEL

OBLIGATIONS

-  Toujours charger vos batteries avant chaque vol. Si les batteries ne sont pas suffisamment chargées, vous risquez de perdre votre modèle.
Charger votre ensemble RC avec un chargeur lent.
Un surcharge risque d'endommager vos accus. Il peut également se produire un dégagement d'acide très nocif.

INTERDICTIONS

-  Ne pas utiliser d'éléments rechargeables séparés.
Pendant une charge rapide, les contacts du boîtier peuvent se détériorer et endommager l'ensemble.
Ne pas faire de court-circuit sur la fiche batterie.
Un court-circuit sur la fiche risque de faire brûler accus et câbles.
Ne pas faire subir de chocs importants aux accus.
Les batteries peuvent brûler ou se détruire en cas de choc.

AUTRES PRECAUTIONS

INTERDICTIONS

- ⊘ Protéger votre ensemble contre les projections de carburant, d'huile etc.. Le plastique peut se craqueler ou fondre sous l'effet de solvant.

OBLIGATIONS

- ! Utiliser seulement des pièces d'origine FUTABA (émetteur, récepteur, servos, quartz, variateur et batterie).
FUTABA décline toute responsabilité en cas de non-respect de ces consignes.
Utiliser les accessoires recommandés dans ce manuel ou dans le catalogue FUTABA.

PRECAUTIONS DE STOCKAGE

INTERDICTIONS

- ⊘ Ne pas laisser votre ensemble de radiocommande, votre batterie ou votre modèle à portée de main des enfants.
Ne pas jeter vos batteries dans un feu. Ne pas les démonter ou les reconditionner.

OBLIGATIONS

- ! Recharger successivement une batterie partiellement déchargée affecte l'effet de mémoire et réduit l'autonomie de la batterie.
Electrolyte batterie Cadmium Nickel : L'électrolyte contenue dans les batteries Cadmium Nickel peut rendre aveugle en cas de projection dans les yeux. Si malgré toutes les précautions, l'électrolyte rentre en contact avec la peau ou vos vêtements, rincer abondamment avec de l'eau.

INTERDICTIONS

- ⊘ Ne pas stocker votre ensemble radiocommande dans les conditions suivantes :
 - froid ou chaleur extrême
 - exposition à de fortes vibrations
 - exposition directe au soleil
 - poussière abondante
 - niveau d'humidité importante
 - exposition aux gaz d'échappement

OBLIGATIONS

- ! Si vous n'utilisez pas votre ensemble radiocommande pendant une longue période, enlevez les batteries émetteur et récepteur et stockez-les séparément.
Batteries Cadmium Nickel
Le Cadmium Nickel étant recyclable, ne pas jeter vos accus. Utiliser les containers prévus à cet effet

DESCRIPTIF

CONTENU DE L'ENSEMBLE (suivant version)

6 J-2.4G - Accus

Émetteur : T6J-2.4GHz S-FHSS/FHSS

Récepteur : R2006GS (2.4GHz S-FHSS/FHSS) / Alimentation : 4,8 ou 7,4 volts * / Consommation : 80 mA

Autres : Accu Tx 6 V NiMh, accu Rx 4,8 V NiMh, chargeur et cordon inter

* NE PAS UTILISER des piles alcalines pour alimenter le récepteur sous peine de malfunctions.

Si votre ensemble n'est pas complet, veuillez prendre contact avec votre détaillant.

IDENTIFICATION DES DIFFERENTS ELEMENTS

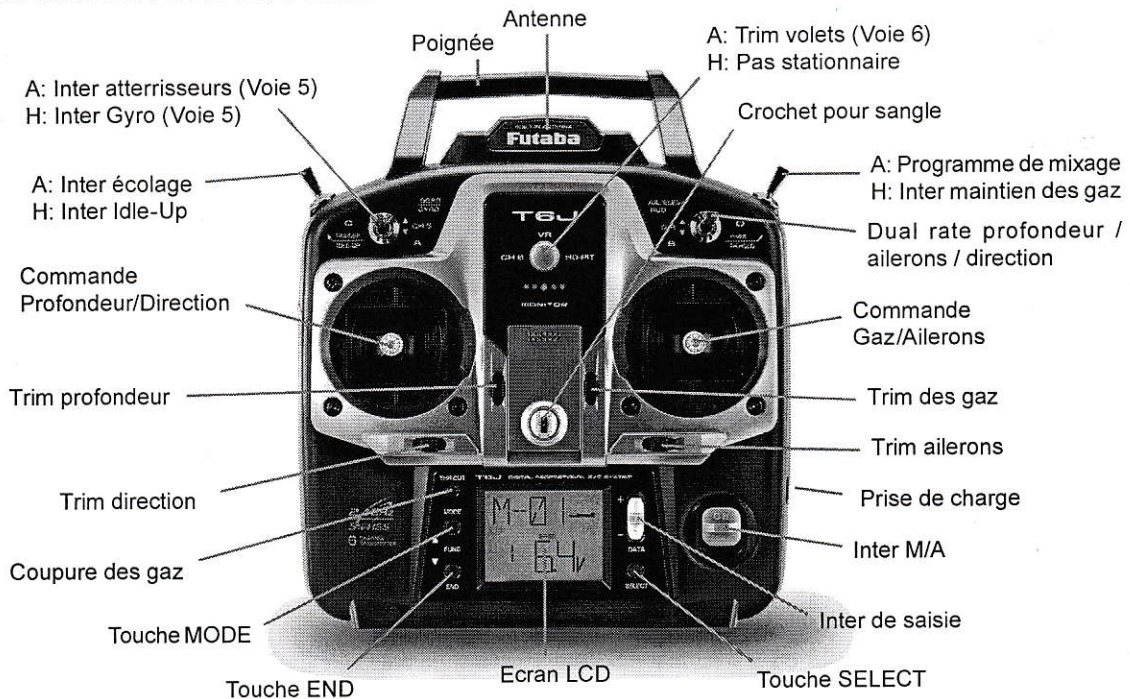

Crochet pour sangle : permet de pouvoir accrocher une sangle 1 point.

Manche profondeur/direction : permet de commander les servos profondeur et direction (Mode 1).

Trims aileron, profondeur, gaz et direction : utilisés pour régler le neutre de chaque servo.

Prise de charge : permet de charger directement la batterie de l'émetteur.

Inter M/A : permet de mettre l'émetteur sous tension ou de l'arrêter. L'émetteur est en marche quand l'inter est vers le haut.

Inter de saisie : utilisé pour changer la valeur des paramètres affichés sur l'écran LCD.

Ecran LCD : affiche les informations concernant les paramètres et les valeurs.

Touche MODE / END / SELECT : utilisée pour naviguer entre les différents paramètres et fonctions, quitter une fonction et afficher la valeur des différentes fonctions.

Bouton de coupure des gaz : Pour utiliser la fonction coupure des gaz, ramener le manche des gaz au ralenti et presser le bouton pour fermer le carburateur et couper le moteur.

Manche gaz/aileron : permet de commander les servos gaz et aileron.

Inter A **A: Inter atterrisseurs / Voie 5** : permet de contrôler le servo connecté à la voie 5 du récepteur. Si le modèle en est équipé, cette voie peut commander le système de train rétractable.

H: Inter Gyro/Voie 5 : après avoir connecté le réglage de sensibilité du gyro à la voie 5 du récepteur, cet inter permet de choisir entre 2 sensibilités différentes.

Inter B **Dual Rate Aileron / Profondeur / Direction** : permet de basculer entre 2 valeurs de course des servos d'aileron, de profondeur et de direction. Les courses peuvent être ajustées comme vous le souhaitez, mais généralement, quand l'inter est en position haute, la course est plus grande que quand l'inter se trouve en position basse. Cet inter permet également de basculer entre 2 valeurs d'exponentiel (si utilisé).

Inter C **A: Inter écolage** : active les fonctions écolage ou coupure des gaz. Pour opérer en inter d'écolage, l'émetteur doit être raccorder à un autre émetteur avec un cordon d'écolage (option).

H: Inter Idle Up : permet de sélectionner une condition de vol dans laquelle les courbes de gaz et de pas sont définies pour pouvoir exécuter des acrobaties ou du vol 3D.

Inter D **A: Programme de mixage** : active le programme de mixage.

H: Inter de maintien des gaz : permet de maintenir le moteur au régime ralenti pendant une phase d'auto-rotation par exemple.

Bouton VR **A: Trim de volets / Voie 6** : permet de contrôler le servo connecté à la voie 6 du récepteur. Si le modèle en est équipé, cette voie peut commander les volets.

H: Pas en stationnaire : permet d'ajuster la valeur du pas quand le modèle est en vol stationnaire.

SYSTEME 2.4GHZ

IMPORTANT: Le système 2.4 GHz ayant des caractéristiques différentes que les fréquences conventionnelles, il est conseillé de lire attentivement ce document pour utiliser le système 2.4 GHz en toute sécurité.

- Le récepteur R2006GS possède 2 antennes. Ces antennes ont une fonction de diversité pour réduire les possibilités d'erreur de réception.

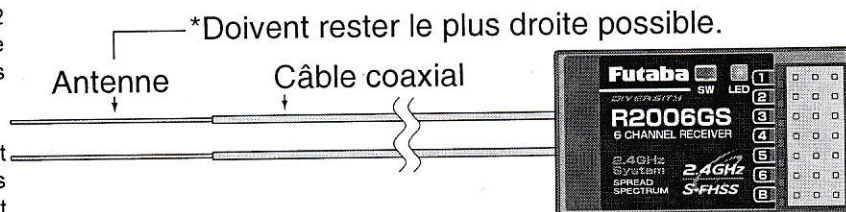

- La longueur d'onde du 2.4 GHz étant beaucoup plus courte que celles des fréquences conventionnelles, elle est sujette à des pertes de signal et donc à des erreurs de réception. Pour pallier à ce phénomène, le récepteur R2006GS est équipé d'un système d'antenne diversifié.

- Pour obtenir les meilleurs résultats de cette fonction de diversité, respecter les instructions suivantes;

- Les deux antennes doivent être le plus droit possible. Dans le cas contraire, il y aura une perte de portée.
- Les deux antennes doivent être, de préférence, perpendiculaires. Si cela n'est pas possible, les tenir le plus éloignées possible l'une de l'autre. Les grands modèles peuvent comporter des parties métalliques qui risquent d'atténuer le signal RF. Dans ce cas, les antennes doivent être placées de chaque côté du modèle. Ceci permet d'obtenir une bonne réception du signal RF, quelque soit l'altitude de vol.

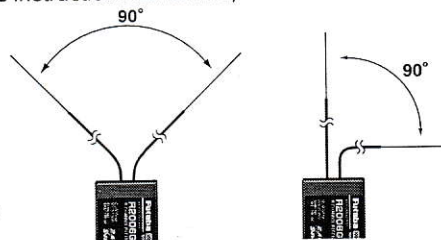

- Les antennes doivent être maintenues à une distance de 2 cm minimum, des matériaux conducteurs tels que du métal ou du carbone. Les parties coaxiales des antennes ne sont pas concernées par ces directives, mais ne pas les plier sur un court rayon.

Si le fuselage est constitué de matériaux conducteurs tels que du métal ou du carbone, les antennes DOIVENT être placées à l'extérieur du fuselage. De plus, ne pas fixer une partie de l'antenne sur le fuselage. Par exemple, de nombreux modèles de planeurs ont un fuselage en carbone. Quand vous installez le récepteur dans ce type de fuselage, ces directives doivent être appliquées.

- Maintenir autant que possible les antennes éloignées du moteur, variateur et autres sources d'interférences.
- Manipuler les antennes du récepteur avec soin. Des mouvements répétés ou une traction excessive peuvent endommager les connexions internes des antennes.

TEST DE LA PORTEE RADIO: Un test doit être effectué avant le premier vol d'un nouveau modèle. Il n'est pas nécessaire d'effectuer un test avant chaque vol mais il est tout de même conseillé de procéder à un test, au moins avant le premier vol de la journée.

La fonction "Power Down" permet d'effectuer le test de portée avec une puissance du signal d'émission réduite.

- Pour activer la fonction "Power Down", Presser la touche Mode et mettre l'émetteur sous tension. La led bleue de l'émetteur doit clignoter. L'émetteur indique que ce mode est activé en émettant un signal sonore toute les 3 secondes et en affichant l'écran ci-contre.
- Ce mode est activé pendant 90 secondes avant que l'émetteur repasse en mode normal. Pour désactiver ce mode avant la fin des 90 secondes, presser la touche Mode.

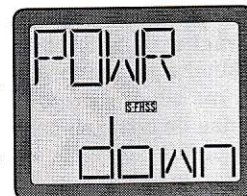

Ne jamais voler avec le mode "Power Down" activé.

PROCEDURE D'ASSOCIATION: Chaque émetteur possède un code ID unique. Avant toute chose, le récepteur doit être associé au code ID de l'émetteur avec lequel il sera lié. Dès que l'association est accomplie, le code ID est mémorisé dans le récepteur et il ne sera plus nécessaire d'effectuer cette opération. (L'émetteur et le récepteur sont déjà associés en usine. Un nouveau récepteur R2006GS devra être associé.)

- Placer l'émetteur et le récepteur à une distance de moins d'un mètre l'un de l'autre.
- Mettre l'émetteur sous tension.
- Vérifier l'état de la Led placée sur l'émetteur pour voir si le signal RF est activé. Quand la Led est bleue fixe, le signal RF est actif.
- Mettre le récepteur sous tension. La led du récepteur doit commencer à clignoter.
- Presser le bouton "SW" sur le récepteur pendant plus d'une seconde et le relâcher. Le récepteur et l'émetteur commencent l'opération d'association.
- Quand la liaison est terminée, la Led du récepteur s'allume en vert fixe. Vérifier que les servos répondent aux ordres de l'émetteur. Se reporter au tableau ci-dessous pour le fonctionnement du récepteur.

Pas de réception	Led rouge fixe
Réception du signal	Led verte fixe
Réception du signal mais ID non associée	Led verte clignotante
Erreur fatale (EEPROM, etc)	Led rouge et verte alternée

CONNEXION DU RECEPTEUR ET DES SERVOS

Connecter les servos au récepteur suivant le tableau des fonctions ci-dessous :

Voies	Fonctions	
	Avion (ACRO)	Hélicoptère (HELI)
1	Aileron ou Flaperon droit ou Eleveon droit (suivant modèle)	Aileron
2	Profondeur ou Dir./Prof. gauche (emp. V) ou Eleveon gauche	Profondeur
3	Gaz	Gaz
4	Direction ou Dir./Prof. droite (emp. V)	Direction
5	Train d'atterrissage rétractable	Sensibilité du gyroscope
6	Volet ou Flaperon gauche	Pas
B	Inter réception (la prise rouge se connecte sur le récepteur)	

Diagramme de connexion pour un avion. Des servos peuvent être achetés séparément.



Diagramme de connexion pour un hélicoptère. Il est nécessaire d'acheter un gyroscope séparément.



ATTENTION

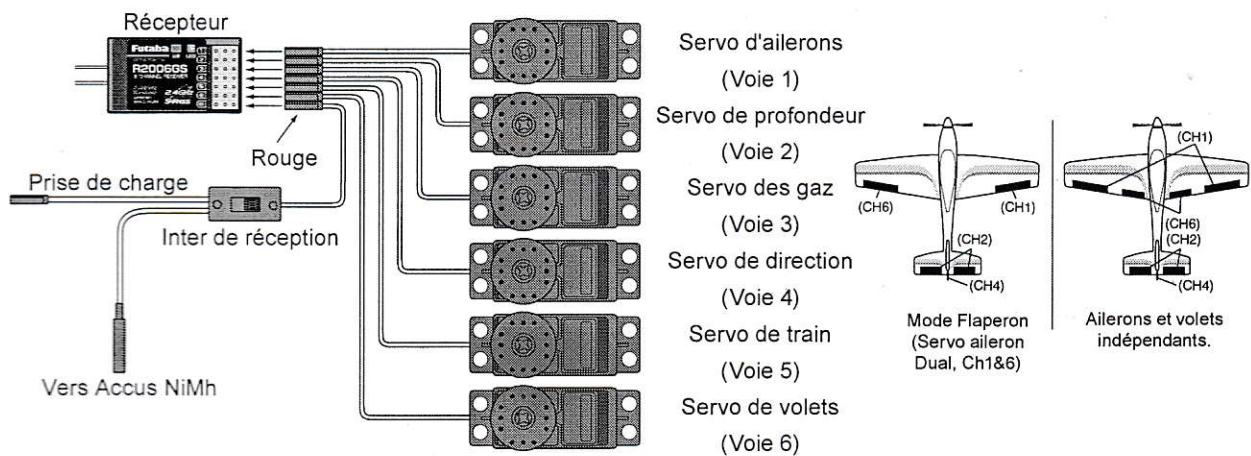
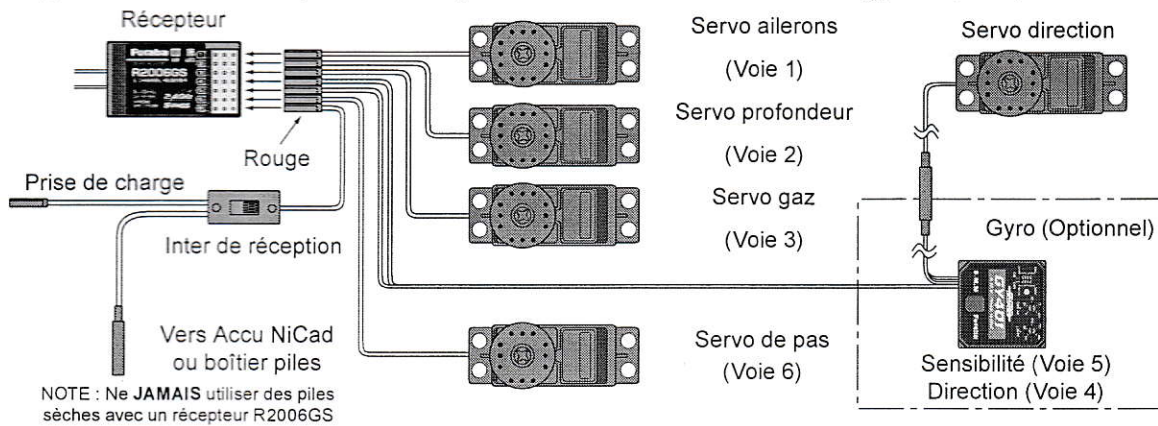

Branchement des connecteurs

Insérer fermement les connecteurs sur les prises prévues à cet effet. Des vibrations durant le vol sur un connecteur mal enfiché, peuvent entraîner un crash.



Protection du récepteur

Protéger votre récepteur contre les chocs et les vibrations à l'aide d'une mousse. Si le récepteur risque d'être exposé à l'humidité, placer celui-ci dans un ballon étanche.



Débattement des servos

Une fois les servos installés, vérifier que les timoneries ne forcent pas ou soient trop lâches. Ajuster la longueur à l'aide des chapes. Une surcharge du servo due à une mauvaise timonerie décharge votre batterie rapidement et réduit la durée de vie de celui-ci.



Fixation des servos

Utiliser les silentblocs en caoutchouc, les oeilletons et les vis pour fixer vos servos sur le fuselage.

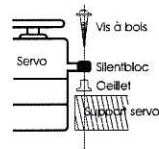

Installation de l'inter de réception

Pour installer l'inter de réception, couper un rectangle dans la paroi du fuselage suffisamment grand pour que l'inter puisse aller du "ON" au "OFF". Positionner l'inter de manière qu'il ne soit pas en contact direct avec l'échappement.

REGLAGES

La position neutre et l'angle de chaque servo est ajustable avec les différents palonniers.



PRUDENCE

Le réglage doit être effectué en fonction des données de chaque modèle.

PROCEDURE

Avant de commencer les réglages, vérifier que la fonction reverse de chaque servo est en position normale. Allumer votre émetteur et votre récepteur et procéder comme suit :

- 1/ Vérifier la direction de chaque servo. Si un servo fonctionne dans le mauvais sens, inverser le paramètre reverse de ce servo.
- 2/ Vérifier le neutre des ailerons, de la profondeur et de la direction. Vérifier que lorsque le trim est au centre, le palonnier est perpendiculaire à la timonerie et que les commandes du modèle sont au neutre. Dans le cas contraire, les ajuster avec les chapes réglables de votre modèle.

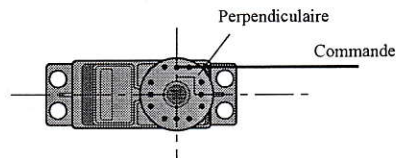

- 3/ Vérifier la commande des gaz. Changer la position de la commande des gaz sur le palonnier servo de manière à avoir le tiroir carburateur qui puisse aller en plein gaz et plein ralenti (trim compris). Si la course est trop importante, rapprochez-vous de la vis du palonnier et inversement si la course est trop faible.
- 4/ Après avoir branché toutes les voies, contrôler de nouveau toutes les commandes. Avant de voler, vérifier que les débattements sont bien conformes à la notice de votre modèle.
- 5/ Voler avec votre avion en utilisant les trims pour affiner les réglages.

REGLAGE DE LA LONGUEUR DES MANCHES

La longueur des manches peut être ajustée.

1. Débloquer la partie A suivant la flèche.
2. Ajuster à la longueur désirée en déplaçant la partie B et resserrer la partie A.

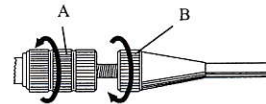

CHANGEMENT DE MODE DE PILOTAGE

Pour changer le mode de pilotage, c'est à dire pour passer de mode actuel à un autre mode (1, 2, 3 ou 4), vous devez maintenir les touches MODE et END appuyées et mettre ensuite l'émetteur sous tension. Presser la touche SELECT jusqu'à ce que l'écran ci contre soit affiché pour indiquer le numéro du mode de pilotage actuel. Utiliser la touche DATA INPUT pour modifier le numéro du mode de pilotage. Selon le mode sélectionné, il sera nécessaire de déplacer le crantage des gaz.



CONNEXION DU RECEPTEUR ET DES SERVOS

Connecter les servos au récepteur suivant le tableau des fonctions ci-dessous :

Voies	Fonctions	
	Avion (ACRO)	Hélicoptère (HELI)
1	Aileron ou Flaperon droit ou Elevon droit (suivant modèle)	Aileron
2	Profondeur ou Dir./Prof. gauche (emp. V) ou Elevon gauche	Profondeur
3	Gaz	Gaz
4	Direction ou Dir./Prof. droite (emp. V)	Direction
5	Train d'atterrissage rétractable	Sensibilité du gyroscope
6	Volet ou Flaperon gauche	Pas
B	Inter réception (la prise rouge se connecte sur le récepteur)	

Diagramme de connexion pour un avion. Des servos peuvent être achetés séparément.



Diagramme de connexion pour un hélicoptère. Il est nécessaire d'acheter un gyroscope séparément.



⚠ ATTENTION

❗ Branchement des connecteurs

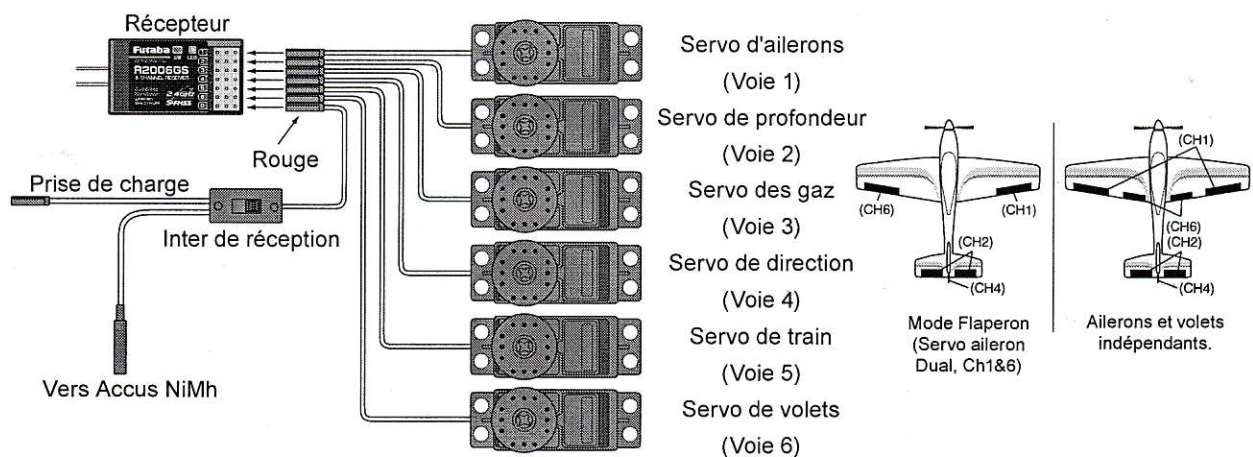
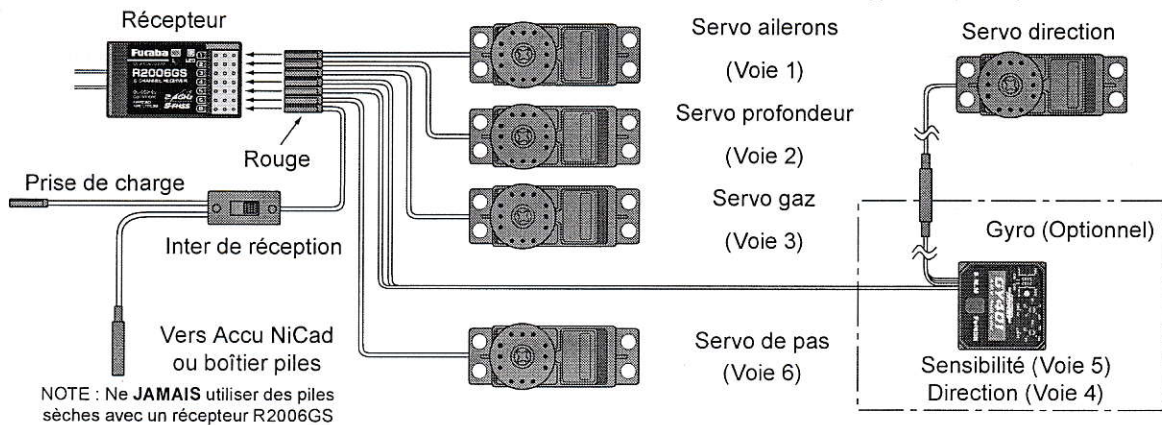
Insérer fermement les connecteurs sur les prises prévues à cet effet. Des vibrations durant le vol sur un connecteur mal enfiché, peuvent entraîner un crash.

❗ Protection du récepteur

Protéger votre récepteur contre les chocs et les vibrations à l'aide d'une mousse. Si le récepteur risque d'être exposé à l'humidité, placer celui-ci dans un ballon étanche.

ECRAN LCD & TOUCHES DE CONTROLE

Touche MODE : utilisée pour sélectionner la fonction désirée pendant la programmation.

Pour accéder au menu de programmation, presser la touche MODE pendant une seconde.

Pour quitter le menu de programmation, presser la touche END pendant une seconde.

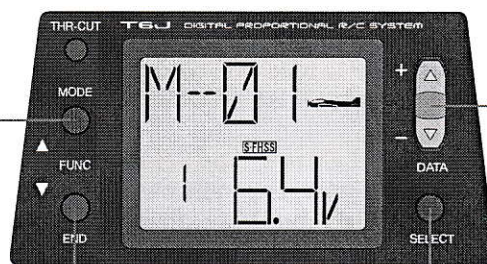

Inter de saisie : utilisé pour modifier la valeur ou le réglage du paramètre affiché.

Touche END : utilisée pour quitter la fonction pendant la programmation.

Touche SELECT : utilisée pour sélectionner le paramètre qui doit être modifié.

ECRAN INITIAL

A la mise sous tension de l'émetteur, l'écran affiche le numéro de mémoire et le nom du modèle en cours et la tension de la batterie. A la demande de l'utilisateur, les fonctions et réglages mémorisés par l'émetteur peuvent être affichés sur l'écran. Les touches MODE et SELECT et l'inter de saisie permettent de gérer les différentes fonctions de l'émetteur.

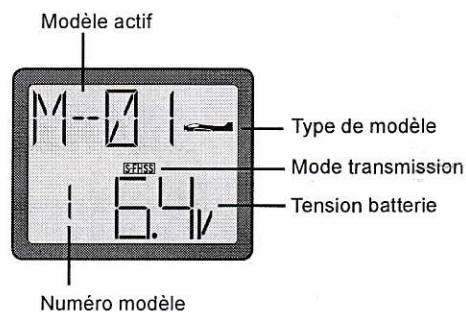

MÉMOIRE DE MODÈLES

L'émetteur FUTABA 6J-2.4GHz permet de mémoriser 15 modèles différents. L'ensemble des données (course des servos, trims, fins de course etc..) pour les 15 modèles est mémorisé dans l'émetteur et peut être activé à tout moment. Ceci évite d'être obligé de reconfigurer l'émetteur chaque fois que vous changez de modèle. A la mise sous tension de l'émetteur le modèle actif et la tension de la batterie sont affichés sur l'écran LCD. Avant de voler, vérifier que le numéro du modèle actif correspond au modèle utilisé. Dans le cas contraire, des réglages peuvent être différents et entraîner des dommages à l'appareil.

TENSION DE LA BATTERIE

En plus du type de modèle, l'écran affiche la tension de la batterie de l'émetteur. Quand la tension atteint la valeur alarme de tension, un petit icône apparaît et clignote en haut à droite de l'écran et un signal sonore vous indique qu'il faut couper l'émetteur. Au départ de l'alarme, vous devez poser votre modèle avant d'en perdre le contrôle. Vous devez éviter de voler avec une batterie dont la tension est proche du seuil d'alarme.

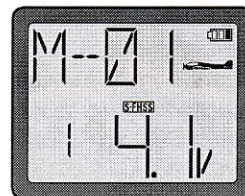

ALARME DE MIXAGE (Hélicoptère seulement)

Cette alarme est affichée quand l'émetteur est mis sous tension avec un interrupteur de mixage activé. Cette alarme disparaît quand le mixage est désactivé. Les interrupteurs concernés sont ceux du maintien des gaz et de l'Idle-up.



ALARME DE POSITION DU LEVIER DES GAZ

Cette alarme est affichée si le levier des gaz n'est pas en position ralenti quand l'émetteur est mis sous tension. Cette alarme disparaît quand le levier est placé en position basse.



PROGRAMMATION DE L'EMETTEUR

Lorsque vous souhaitez visualiser ou modifier un réglage dans l'émetteur, vous devez entrer en mode programmation. Avec l'émetteur sous tension, pressez et maintenez la touche MODE durant une seconde. Une fois dans le mode programmation, les touches MODE et END permettent de naviguer dans les fonctions et les paramètres. La touche MODE permet de se déplacer dans un sens et la touche END dans le sens opposé.

Les fonctions disponibles pour chaque type modèle les suivantes :

Modèle type ACRO : Parameters- Data Reset / Model Type Select /Mode Select/Throttle Cut/Battery Fail Safe/ Model Name, Model Select, Reversing, Dual Rates, Exponentials, End Point Adjustments, Trim, Sub-Trim, Programmable Mix 1, Programmable Mix 2, Flaperon Mixing, Flap Trim, V-Tail Mixing, Elevon Mixing, Throttle Curve, Pitch Curve, Failsafe, Trainer et Timer.

Modèle type HELI : Parameters- Data Reset / Model Type Select /Mode Select/Throttle Cut/Battery Fail Safe/ Model /name, Model Select, Reversing, Dual Rates, Exponentials, End Point Adjustments, Trim, Sub-Trim, Normal Throttle Curve, Normal Pitch Curve, Idle Up Throttle Curve, Idle Up Pitch Curve, Throttle Hold, Throttle Hold Pitch Curve, Revolution Mixing, Gyro Sensitivity, Swash-Throttle Mixing, Swash Ring, Swash/AFR, Delay, Hovering Pitch, Failsafe, Trainer et Timer.

Le touche SELECT peut être utilisée pour visualiser le réglage, naviguer parmi les options etc. Quand un changement de valeur est nécessaire, le levier DATA INPUT doit être utilisé pour augmenter ou réduire la valeur du paramètre affiché. Ce même levier peut également être quelquefois utilisé pour naviguer dans les différents réglages ou options.

Vous pouvez retourner à l'écran d'accueil en pressant et maintenant la touche END pendant 1 seconde.

Note : les fonctions sont listées et décrites dans leur ordre d'apparition sur l'écran de l'émetteur.

PARA - Paramètres

Le menu paramètre (PARA) permet d'accéder à de nombreuses fonctions. Ceci inclus : réinitialisation des données (REST), sélection du type de modèle (MODL), sélection du mode, coupure des gaz et fail-safe de batterie.

MODL - Sélection du modèle

Cette fonction est utilisée pour sélectionner un modèle existant ou pour créer un tout nouveau modèle dans la mémoire de l'émetteur. Vous pouvez mémoriser jusqu'à 15 modèles. Pour éviter toute erreur, il est conseillé de donner un nom à chaque modèle après l'avoir sélectionné.

Pour sélectionner un modèle :

1. Mettre l'émetteur sous tension.
2. Presser la touche MODE pendant une seconde pour accéder au menu de programmation. Un signal sonore est émis et l'écran d'accueil est remplacé.
3. Utiliser les touches MODE ou END pour se déplacer dans le menu des fonctions jusqu'à ce que MODL soit affiché sur l'écran. Le numéro du modèle courant doit clignoter sur l'écran.

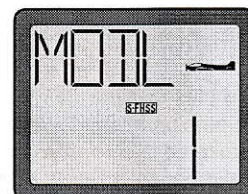

Note : Si la touche END est pressé pendant plus d'une demi-seconde, l'émetteur revient sur l'écran d'accueil et affiche les réglages actuels des trims.

4. Pour modifier ce numéro, agir sur le levier DATA jusqu'à faire apparaître le numéro souhaité. Un signal sonore est émis à chaque changement de numéro.
5. Tous les réglages effectués à partir de ce moment-là seront affectés à ce modèle.

Nom du modèle

Cette fonction permet de définir un nom de 4 caractères pour chaque modèle afin de pouvoir les différencier.

Pour modifier le nom du modèle :

1. Mettre l'émetteur sous tension.
2. Presser la touche MODE pendant une seconde pour accéder au menu de programmation. Un signal sonore est émis et l'écran d'accueil est remplacé et MODL est affiché sur l'écran. Le numéro du modèle courant doit clignoter sur l'écran. Si nécessaire, modifier ce numéro comme indiqué précédemment.
3. Avec le numéro souhaité affiché sur l'écran, presser la touche SELECT pour afficher le nom actuel du modèle.
4. Placer le levier DATA vers le haut ou vers le bas pour sélectionner le premier caractère et passer au suivant avec la touche SELECT. Procéder de même pour les 4 caractères composant le nom.
5. Presser la touche END pendant une seconde pour revenir à l'écran d'accueil et visualiser le nouveau nom.

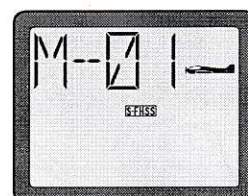

REST - Réinitialisation des données

Tous les réglages concernant un modèle peuvent être réinitialisés aux valeurs d'usine. Cette fonction peut être utilisée pour nettoyer la mémoire avant d'effectuer les réglages pour un nouveau modèle. Vérifier que le modèle courant correspond à celui que vous souhaitez réinitialiser.

Pour réinitialiser les données :

1. Mettre l'émetteur sous tension.
2. Presser la touche MODE pendant une seconde pour accéder au menu de programmation. Un signal sonore est émis et l'écran d'accueil est remplacé.
3. Utiliser les touches MODE ou END pour se déplacer dans le menu des fonctions jusqu'à ce que PARA soit affiché sur l'écran.
4. Presser la touche SELECT pour afficher la fonction REST.
5. Maintenir le levier DATA vers le haut ou le bas pour effacer la mémoire jusqu'à l'émission d'un signal sonore indiquant que la réinitialisation est terminée. Les réglages pour ce modèle sont maintenant revenus aux valeurs d'usine.

Note : Si l'inter de l'émetteur est mis sur OFF durant l'opération, les données ne seront pas réinitialisées.

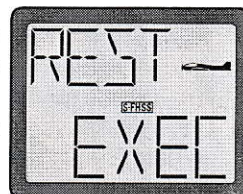
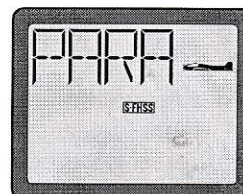

TYPE - ACRO/HELI - Sélection du type de modèle

Cette fonction permet de sélectionner le type de modèle utilisé entre ACRO et HELI.

ACRO: Modèle d'avion motorisé (avec de multiples configurations d'ailes et d'empennages)

HELI: Modèle d'hélicoptère (avec trois types différents de plateaux)

Pour sélectionner le type du modèle :

1. Mettre l'émetteur sous tension.
2. Presser la touche MODE pendant une seconde pour accéder au menu de programmation. Un signal sonore est émis et l'écran d'accueil est remplacé.
3. Utiliser les touches MODE ou END pour se déplacer dans le menu des fonctions jusqu'à ce que PARA soit affiché sur l'écran.
4. Presser la touche SELECT pour afficher la fonction TYPE. Un icône représentant le type de modèle sélectionné est affiché sur l'écran.
5. Placer le levier DATA vers le haut ou vers le bas pendant deux secondes pour changer le type du modèle. Le type de modèle clignote et un signal sonore est ensuite émis pour indiquer que le changement de type de modèle est effectué.

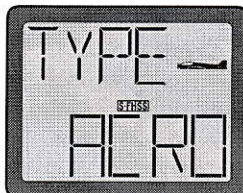
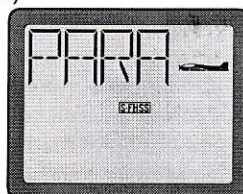

MODE - Sélection du mode de transmission

L'émetteur propose deux modes de transmission : S-FHSS et FHSS. Le récepteur R2006GS livré avec l'ensemble radio est compatible avec les deux modes de transmission et s'ajuste automatiquement suivant le signal transmis par l'émetteur.

Le mode S-FHSS offre le fail-Safe pour toutes les voies.

Note : Après avoir changé le mode, l'émetteur doit être mis hors tension et rallumé une fois pour que le changement soit effectif.

Pour changer le mode de transmission :

1. Mettre l'émetteur sous tension.
2. Presser la touche MODE pendant une seconde pour accéder au menu de programmation. Un signal sonore est émis et l'écran d'accueil est remplacé.
3. Utiliser les touches MODE ou END pour se déplacer dans le menu des fonctions jusqu'à ce que PARA soit affiché sur l'écran.
4. Presser la touche SELECT pour afficher la fonction MODE. Le mode de transmission actuel clignote sur l'écran.
5. Placer le levier DATA vers le haut pendant une demi-seconde pour passer en mode S-FHSS (S-FH) ou vers le bas pendant la même durée pour passer en mode FHSS (FH). Le mode de transmission clignote et un signal sonore est ensuite émis pour indiquer que le changement de mode est effectué.
6. Mettre l'émetteur hors tension et le rallumer pour que le changement de mode de transmission soit effectif. Le mode de transmission actuel est affiché au centre de l'écran.

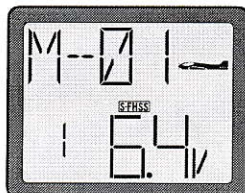
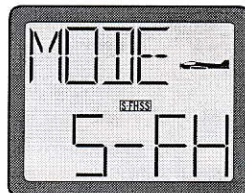

TCUT - Fonction coupure des gaz

Cette fonction permet d'arrêter le moteur ou de désarmer le variateur avec un simple bouton alors que le levier des gaz est en position ralenti.

Deux modes de coupure des gaz sont disponibles :

- NOR : mode à utiliser avec un moteur thermique.
- ESC : mode à utiliser avec un variateur.

Pour programmer la coupure des gaz (NOR) :

1. Mettre l'émetteur sous tension.
2. Presser la touche MODE pendant une seconde pour accéder au menu de programmation. Un signal sonore est émis et l'écran d'accueil est remplacé.
3. Utiliser les touches MODE ou END pour se déplacer dans le menu des fonctions jusqu'à ce que PARA soit affiché sur l'écran.
4. Presser la touche SELECT pour afficher la fonction TCUT. Le mode normal (NOR) doit être indiqué sur la partie inférieure droite de l'écran.
5. Observer l'ouverture du carburateur, presser et maintenir le bouton de coupure des gaz en haut à gauche de l'écran. Le carburateur doit se fermer entièrement. Si ce n'est pas le cas, ajuster la position de la course du servo des gaz avec la fonction fin de course (EPA) pour que le carburateur se ferme entièrement.

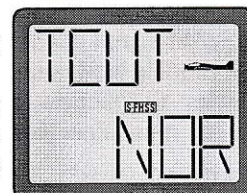
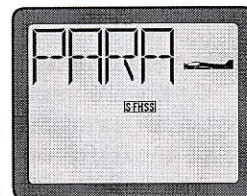

Pour programmer la coupure des gaz (ESC) :

1. Mettre l'émetteur sous tension.
2. Presser la touche MODE pendant une seconde pour accéder au menu de programmation. Un signal sonore est émis et l'écran d'accueil est remplacé.
3. Utiliser les touches MODE ou END pour se déplacer dans le menu des fonctions jusqu'à ce que PARA soit affiché sur l'écran.
4. Presser la touche SELECT pour afficher la fonction TCUT. Le mode normal (NOR) doit être indiqué sur la partie inférieure droite de l'écran.
5. Placer le levier DATA vers le bas, l'indication NOR doit clignoter rapidement avant de venir ESC.
6. Presser et maintenir le bouton de coupure des gaz en haut à gauche de l'écran. Le variateur de vitesse doit se désarmer.

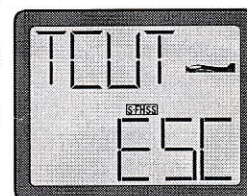
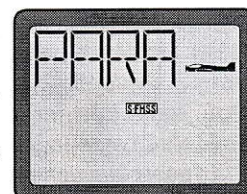

BF/S - Fonction fail-safe de batterie (Mode S-FHSS seulement)

L'émetteur propose une fonction de fail-safe batterie seulement disponible en mode de transmission S-FHSS. En mode FHSS, cette fonction n'apparaît dans le menu.

Quand la tension de la batterie de réception atteint 3,8 V, la fonction fail-safe de batterie déplace le servo des gaz sur une position pré-déterminée. Dans ce cas, vous devez immédiatement faire atterrir votre modèle ! Vous pouvez récupérer de la puissance pendant 30 secondes en ramenant le levier des gaz au ralenti avant que le fail-safe soit de nouveau activé.

Pour activer le fail-safe de batterie :

1. Mettre l'émetteur sous tension.
2. Presser la touche MODE pendant une seconde pour accéder au menu de programmation. Un signal sonore est émis et l'écran d'accueil est remplacé.
3. Utiliser les touches MODE ou END pour se déplacer dans le menu des fonctions jusqu'à ce que PARA soit affiché sur l'écran.
4. Presser la touche SELECT pour afficher la fonction BF/S. Si le fail-safe est déjà activé et que vous souhaitez le désactiver, pousser le levier DATA vers le bas. L'indication ON va clignoter rapidement avant de passer à OFF. Si le fail-safe est désactivé et que vous souhaitez l'activer, pousser le levier DATA vers le haut. L'indication OFF va clignoter rapidement avant de passer à ON.
5. Presser la touche END pendant une seconde pour revenir à l'écran d'accueil.

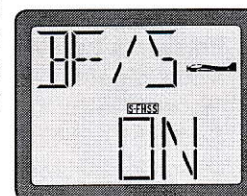
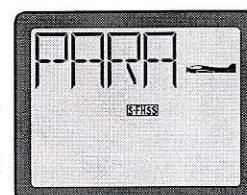

REVR - Inversion du sens des servo

La fonction de reverse permet d'inverser le sens de fonctionnement d'un servo. Après avoir modifié cette fonction, toujours vérifier que les gouvernes du modèle fonctionnent dans le sens correct.

Pour inverser le sens d'un servo :

1. Mettre l'émetteur sous tension.
2. Presser la touche MODE pendant une seconde pour accéder au menu de programmation. Un signal sonore est émis et l'écran d'accueil est remplacé.
3. Utiliser les touches MODE ou END pour se déplacer dans le menu des fonctions jusqu'à ce que REVR soit affiché sur l'écran.
4. Utiliser la touche SELECT pour sélectionner la voie à que vous souhaitez inverser.
5. Placer le levier DATA vers le bas pendant une demi-seconde pour reverser le servo (REV) ou vers le haut pendant la même durée pour mettre le servo en sens normal (NOR).
6. Répéter ces opérations pour toutes les voies que vous souhaitez modifier.
7. Presser la touche END pendant une seconde pour revenir à l'écran d'accueil.



D/R - Dual Rates (double débattement) / Exponentiel

Les réglages de Dual-rate et d'exponentiel varient légèrement entre le mode avion (ACRO) et le mode hélicoptère (HELI).

Dual Rate (ACRO)

La fonction Dual-Rate permet d'augmenter ou de réduire la course totale d'un servo en actionnant un interrupteur. Cette fonction est disponible pour les voies des ailerons, profondeur et direction. Cette fonction peut être affectée à un interrupteur de l'émetteur (A, B C ou D) et tous les dual-rate seront activés simultanément par cet interrupteur. La valeur du Dual-rate peut être ajustée entre 0 et 140 % des valeurs de fin de course (voir EPA).

Note : Les valeurs d'EPA doivent être réglées avant les Dual-Rate. La valeur initiale de Dual-Rate est de 100 %.

Sélection de l'inter et de la position qui contrôle les Dual Rate :

Avant de commencer le réglage des Dual Rate, nous vous suggérons de sélectionner l'inter qui sera utilisé pour les contrôler.

1. Mettre l'émetteur sous tension.
2. Presser la touche MODE pendant une seconde pour accéder au menu de programmation. Un signal sonore est émis et l'écran d'accueil est remplacé.
3. Utiliser les touches MODE ou END pour se déplacer dans le menu des fonctions jusqu'à ce que D/R soit affiché sur l'écran.
4. Presser la touche SELECT 3 fois de suite pour afficher l'écran de sélection des interrupteurs.
5. Placer le levier DATA vers le bas ou vers le haut jusqu'à ce que l'inter souhaité soit affiché.
6. Presser la touche SELECT une fois pour pouvoir procéder au réglage des Dual Rate.

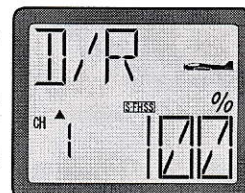

Réglage de Dual Rate :

1. Presser la touche SELECT pour choisir la voie désirée (1-ailerons, 2-profondeur, 4-direction). Le numéro de la voie est affiché sur la gauche de l'écran.
2. Placer l'inter précédemment sélectionné dans la position désirée pour la valeur que vous souhaitez changer. La position de l'inter est affichée sur le côté gauche de l'écran. Si le petit triangle est dirigé vers le haut, le taux sera réglé pour la position haute de l'interrupteur. Généralement, la position haute active un fort taux et la position basse active un faible taux.
3. Utiliser le levier DATA pour modifier la valeur du taux. Si vous souhaitez le taux pour une autre position de l'interrupteur, placer ce dernier dans la position souhaitée et utiliser le levier DATA pour modifier la valeur.
4. Répéter la procédure pour toutes les voies comme désiré.
5. Presser la touche END pendant une seconde pour revenir à l'écran d'accueil.

Exponentiel (EXPO) - (ACRO) :

Cette fonction change la courbe de réponse du servo pour en diminuer ou augmenter l'action au voisinage du neutre. L'exponentiel n'a aucune influence sur la course totale du servo. L'exponentiel positif (+) augmente la sensibilité près du centre (neutre) du levier de commande. Inversement, l'exponentiel négatif (-) réduit le mouvement du servo près de la position centrale du levier de commande.

Cette fonction est disponible pour les voies des ailerons, profondeur et direction. Les réglages d'EXPO sont contrôlés par l'inter qui a été sélectionné pour les Dual Rate. Comme pour ces derniers, les exponentiels sont activés simultanément.

La valeur de l'exponentiel peut être ajustée entre -100 et +100 % des valeurs de fin de course (voir EPA).

Réglage de l'exponentiel :

1. Mettre l'émetteur sous tension.
2. Presser la touche MODE pendant une seconde pour accéder au menu de programmation. Un signal sonore est émis et l'écran d'accueil est remplacé.
3. Utiliser les touches MODE ou END pour se déplacer dans le menu des fonctions jusqu'à ce que EXPO soit affiché sur l'écran.
4. Utiliser la touche SELECT pour afficher la voie désirée (1-ailerons, 2-profondeur, 4-direction). Le numéro de la voie est affiché sur la gauche de l'écran. La position de l'inter (haut ou bas) est indiquée par un petit triangle clignotant sur le côté gauche de l'écran.
5. Placer l'inter de Dual Rate dans la position désirée pour la valeur que vous souhaitez changer. La position de l'inter est affichée sur le côté gauche de l'écran. Si le petit triangle est dirigé vers le haut, le taux sera réglé pour la position haute de l'interrupteur.
6. Utiliser le levier DATA pour modifier la valeur du taux.
7. Placer l'inter dans l'autre position et utiliser le levier DATA pour ajuster la valeur du taux.
8. Répéter la procédure pour toutes les voies comme désiré.
9. Presser la touche END pendant une seconde pour revenir à l'écran d'accueil.

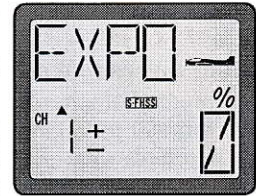

Dual Rate (HELI)

La fonction Dual-Rate permet d'augmenter ou de réduire la course totale d'un servo en actionnant un interrupteur. Cette fonction est disponible pour les voies des ailerons, profondeur et direction. Cette fonction peut être affectée à un interrupteur de l'émetteur (A, B ou IDL) et tous les dual-rate seront activés simultanément par cet interrupteur. La valeur du Dual-rate peut être ajustée entre 0 et 140 % des valeurs de fin de course (voir EPA).

Note : Les valeurs d'EPA doivent être réglées avant les Dual-Rate. La valeur initiale de Dual-Rate est de 100 %.

Sélection de l'inter et de la position qui contrôle les Dual Rate :

Avant de commencer le réglage des Dual Rate, nous vous suggérons de sélectionner l'inter qui sera utilisé pour les contrôler.

1. Mettre l'émetteur sous tension.
2. Presser la touche MODE pendant une seconde pour accéder au menu de programmation. Un signal sonore est émis et l'écran d'accueil est remplacé.
3. Utiliser les touches MODE ou END pour se déplacer dans le menu des fonctions jusqu'à ce que D/R soit affiché sur l'écran.
4. Presser la touche SELECT 6 fois de suite pour afficher l'écran de sélection des interrupteurs.
5. Placer le levier DATA vers le bas ou vers le haut jusqu'à ce que l'inter souhaité soit affiché.
6. Presser la touche SELECT une fois pour pouvoir procéder au réglage des Dual Rate.

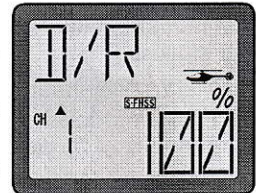

Réglage de Dual Rate :

1. Presser la touche SELECT pour choisir la voie désirée (1-ailerons, 2-profondeur, 4-direction(rotor de queue)). Le numéro de la voie est affiché sur la gauche de l'écran. La position de l'inter (haut ou bas) est indiquée par un petit triangle clignotant sur le côté gauche de l'écran.
2. Utiliser le levier DATA pour modifier la valeur du taux en fonction de l'indicateur de position de l'interrupteur. Si le petit triangle est dirigé vers le haut, le taux sera réglé pour la position haute de l'interrupteur. Généralement, la position haute active un fort taux et la position basse active un faible taux.
3. Presser la touche SELECT pour passer l'indicateur de position de l'interrupteur dans la position opposée.
4. Utiliser le levier DATA pour modifier la valeur du taux en fonction de l'indicateur de position de l'interrupteur.
5. Répéter la procédure pour toutes les voies comme désiré.
6. Presser la touche END pendant une seconde pour revenir à l'écran d'accueil.

Exponentiel (EXPO) - (HELI) :

Cette fonction change la courbe de réponse du servo pour en diminuer ou augmenter l'action au voisinage du neutre. L'exponentiel n'a aucune influence sur la course totale du servo. L'exponentiel positif (+) augmente la sensibilité près du centre (neutre) du levier de commande. Inversement, l'exponentiel négatif (-) réduit le mouvement du servo près de la position centrale du levier de commande.

Cette fonction est disponible pour les voies des ailerons, profondeur et direction. Les réglages d'EXPO sont contrôlés par l'inter qui a été sélectionné pour les Dual Rate. Comme pour ces derniers, les exponentiels sont activés simultanément.

La valeur de l'exponentiel peut être ajustée entre -100 et +100 % des valeurs de fin de course (voir EPA).

Réglage de l'exponentiel :

1. Mettre l'émetteur sous tension.
2. Presser la touche MODE pendant une seconde pour accéder au menu de programmation. Un signal sonore est émis et l'écran d'accueil est remplacé.
3. Utiliser les touches MODE ou END pour se déplacer dans le menu des fonctions jusqu'à ce que EXPO soit affiché sur l'écran.
4. Utiliser la touche SELECT pour afficher la voie désirée (1-ailerons, 2-profondeur, 4-direction (rotor de queue)) et la position de l'interrupteur. Le numéro de la voie est affiché sur la gauche de l'écran. La position de l'inter (haut ou bas) est également affichée sur le côté gauche de l'écran.
5. Placer l'inter de Dual Rate dans la position désirée pour la valeur que vous souhaitez changer. La position de l'inter est affichée sur le côté gauche de l'écran. Si le petit triangle est dirigé vers le haut, le taux sera réglé pour la position haute de l'interrupteur.
6. Utiliser le levier DATA pour modifier la valeur du taux.
7. Presser la touche SELECT pour passer l'indicateur de position de l'interrupteur dans la position opposée.
8. Utiliser le levier DATA pour modifier la valeur du taux en fonction de l'indicateur de position de l'interrupteur.
9. Répéter la procédure pour toutes les voies comme désiré.
10. Presser la touche END pendant une seconde pour revenir à l'écran d'accueil.

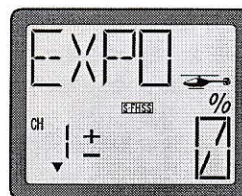

EPA - Réglage fins de course

Note : la modification des valeurs de l'EPA influence la fonction D/R, il est donc nécessaire de régler les fins de course des servos avant les Dual Rate.

La fonction EPA permet de régler indépendamment la course de chaque servo dans les 2 directions. Pour un réglage de 100 %, la course est d'environ 40° de chaque côté pour les servos des voies 1 à 4 et de 55° de chaque côté pour les servos des voies 5 et 6. La réduction de cette valeur agit sur la demi-course correspondante. Utiliser cette fonction pour éviter tout blocage mécanique en fin de course.

Pour régler les fins de course :

1. Mettre l'émetteur sous tension.
2. Presser la touche MODE pendant une seconde pour accéder au menu de programmation. Un signal sonore est émis et l'écran d'accueil est remplacé.
3. Utiliser les touches MODE ou END pour se déplacer dans le menu des fonctions jusqu'à ce que EPA soit affiché sur l'écran.
4. Noter que le mouvement d'un manche (de l'inter ou du potentiomètre) d'un côté à l'autre change la valeur affichée et que le petit triangle indique l'extrémité en cours.
5. Pour changer la course de l'aileron droit, placer le manche des ailerons vers la droite puis utiliser le levier DATA pour modifier la valeur.
6. Placer le manche des ailerons vers la gauche puis utiliser le levier DATA pour modifier la valeur de la course de l'aileron gauche.
7. Presser la touche SELECT pour afficher la voie suivante.
8. Répéter les étapes 1 à 6 pour ajuster les autres voies.
9. Presser la touche END pendant une seconde pour revenir à l'écran d'accueil.

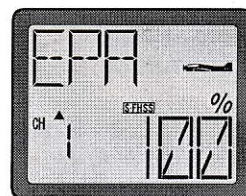

TRIM - Réglage des trims

Trois des quatre leviers de trim se trouvant sur l'émetteur permettent d'ajuster le neutre des servos de direction, aileron et profondeur. Ces trims sont utilisables pendant le vol pour permettre de corriger certains défauts du modèle. Le quatrième trim permet d'ajuster la position ralenti des gaz.

Réglage initial des servos :

1. Mettre l'émetteur et la réception sous tension. Vérifier que les servos travaillent dans une direction correcte. Utiliser la fonction REVERSE si nécessaire pour corriger une direction.
2. Centrer les manches de commande
3. Placer les palonniers sur les servos perpendiculairement à la tringle de commande.
4. Connecter les tringles de commande aux gouvernes. Ajuster la longueur des tringles pour que les gouvernes et les servos soient au neutre.

Réglage des trims :

1. Mettre l'émetteur sous tension.
2. Presser la touche MODE pendant une seconde pour accéder au menu de programmation. Un signal sonore est émis et l'écran d'accueil est remplacé.
3. Utiliser les touches MODE ou END pour se déplacer dans le menu des fonctions jusqu'à ce que TRIM soit affiché sur l'écran.
4. Utiliser la touche SELECT pour afficher la voie désirée (Exemple ci-contre pour la voie 1).
5. Utiliser le levier DATA pour modifier la valeur du trim. Notez qu'initialement la valeur change par incrément de "1", mais que si le levier DATA est maintenu, la valeur change plus rapidement.
6. Presser la touche SELECT pour pouvoir ajuster le trim de la voie suivante.
7. Presser la touche END pendant une seconde pour revenir à l'écran d'accueil.

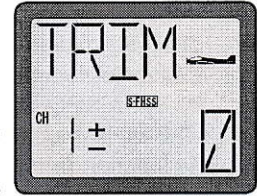

STRM - Réglage du neutre des servos

Cette fonction permet d'effectuer de petits ajustements du neutre de chaque servo. Nous recommandons de centrer les trims digitaux avant de l'utiliser avec parcimonie. Si vous utilisez de trop fortes valeurs de SUBTRIM, la course des servos sera réduite d'un côté.

Réglage des subtrims :

1. Mettre l'émetteur sous tension.
2. Presser la touche MODE pendant une seconde pour accéder au menu de programmation. Un signal sonore est émis et l'écran d'accueil est remplacé.
3. Utiliser les touches MODE ou END pour se déplacer dans le menu des fonctions jusqu'à ce que STRM soit affiché sur l'écran.
4. Utiliser la touche SELECT pour afficher la voie désirée (Exemple ci-contre pour la voie 1).
5. Utiliser le levier DATA pour modifier la valeur du subtrim. Notez que la direction du réglage du subtrim est indiqué par un "+" ou un "-" clignotant sur le côté gauche de l'écran. La valeur du subtrim est indiquée à droite en clignotant.
6. Répéter les étapes 1 à 3 pour les autres voies.
7. Presser la touche END pendant une seconde pour revenir à l'écran d'accueil.

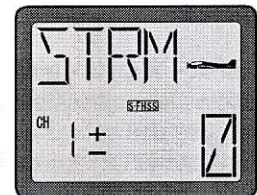

Note : Pour la programmation avec un hélicoptère (HELI), passer directement à la section "Programmation pour hélicoptère" car les informations suivantes ne sont applicables qu'aux modèles d'avions (ACRO).

PMIX 1 & 2 - Mixages programmables (ACRO seulement)

A la différence de la fonction de mixage d'aile (décrite plus loin) où les voies sont mixées d'origine, l'émetteur T6J possède deux mixages programmables vous permettant de mixer les voies que vous souhaitez. Ils peuvent être utilisés pour corriger un défaut de vol (en mixant la direction avec les ailerons, ou les ailerons avec la direction par exemple).

Note : Les mixages programmables 1 & 2 sont programmés de la même manière et méthodologie. La programmation d'un seul mixage est donc décrite. Suivre le même procédé pour programmer le second.

Programmation d'un mixage :

1. Mettre l'émetteur sous tension.
2. Presser la touche MODE pendant une seconde pour accéder au menu de programmation. Un signal sonore est émis et l'écran d'accueil est remplacé.
3. Utiliser les touches MODE ou END pour se déplacer dans le menu des fonctions jusqu'à ce que PMX1 soit affiché sur l'écran.
4. Pousser le levier DATA vers le haut durant une demi-seconde pour remplacer l'affichage de INH clignotant par ON. Ceci permet d'activer la fonction de mixage.
5. Presser la touche SELECT deux fois pour afficher l'écran de sélection de la voie de mixage maître (MAS). Utiliser le levier DATA pour sélectionner la voie maître de votre mixage (Voie 1 dans l'exemple).

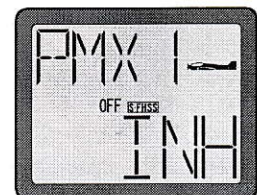

- Presser la touche SELECT pour afficher l'écran de sélection de la voie de mixage esclave (SLV). Utiliser le levier DATA pour sélectionner la voie esclave de votre mixage (Voie 4 dans l'exemple).
- Presser la touche SELECT 3 fois de suite pour afficher le symbole "%" clignotant. Utiliser le levier DATA pour ajuster le pourcentage de mixage sur une valeur comprise entre -100 et +100% (suivant la direction et la distance que vous souhaitez pour le servo de la voie esclave).
- Presser la touche SELECT pour afficher l'écran de sélection de l'interrupteur de commande du mixage SW et sa position. Le mixage peut être contrôlé par les interrupteurs A, B ou D en position haute ou basse. Sélectionner l'interrupteur à l'aide du levier DATA. Il est possible que le mixage soit constamment activé en sélectionnant le paramètre ON.
- Vérifier sur le modèle que les gouvernes répondent correctement au mixage créé.
- Presser la touche END pendant une seconde pour revenir à l'écran d'accueil.

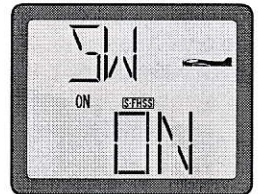
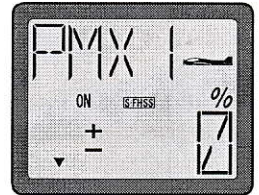
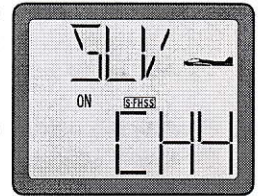

Wing Mixing - Mixage de gouvernes (ACRO seulement)

L'émetteur possède également un programme de mixage d'aile pour lequel les voies mixées sont prédéterminées. Il existe 3 fonctions de mixage d'aile différentes :

FLPR - Mixage Flaperons (volets) (ACRO seulement)

Cette fonction de mixage permet d'utiliser les gouvernes d'aileron comme ailerons et volets. Dans ce cas, le potentiomètre de la voie 6 commande la fonction volet.

Cette fonction nécessite que chaque gouverne d'aileron soit activée par son propre servo.



Fonction ailerons



Fonction volets

* Si nécessaire, utiliser la fonction reverse de servo afin que les servos fonctionnent dans la bonne direction

Pour activer le mixage flaperon avec volets :

- Mettre l'émetteur sous tension.
- Presser la touche MODE pendant une seconde pour accéder au menu de programmation. Un signal sonore est émis et l'écran d'accueil est remplacé.
- Utiliser les touches MODE ou END pour se déplacer dans le menu des fonctions jusqu'à ce que FLPR soit affiché sur l'écran.
- Pousser le levier DATA vers le haut durant deux secondes pour remplacer l'affichage de INH clignotant par ON. Ceci permet d'activer la fonction de mixage.

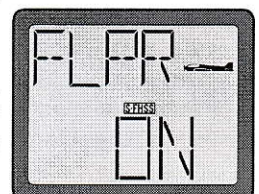
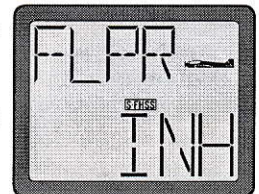

Note : La fonction de mixage Flaperon est inutilisable si le mixage Elevon est déjà activé. Il est donc nécessaire de désactiver le mixage Elevon avant de pouvoir paramétrer le mixage Flaperon. Par contre il est possible d'utiliser les mixages Flaperon et V-tail en même temps.

- Connecter le servo de l'aileron droit sur la voie 1 du récepteur (aileron) et le servo de l'aileron gauche sur la voie 6 du récepteur (volets).
- Si vous devez paramétrer le différentiel d'aileron, utiliser la touche SELECT pour que le symbole "%" clignote. Utiliser le levier DATA pour régler le pourcentage de différentiel entre -100% et +100%.
- Une fois le mixage activé, assurez-vous que les servos ne butent pas en fin de course. Si c'est le cas, réduire les débattements.
- Presser la touche END pendant une seconde pour revenir à l'écran d'accueil.

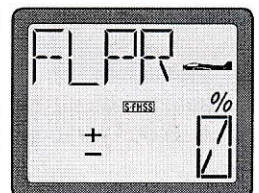

Pour activer le mixage flaperon sans volets :

1. Mettre l'émetteur sous tension.
2. Presser la touche MODE pendant une seconde pour accéder au menu de programmation. Un signal sonore est émis et l'écran d'accueil est remplacé.
3. Utiliser les touches MODE ou END pour se déplacer dans le menu des fonctions jusqu'à ce que FLPR soit affiché sur l'écran.
4. Pousser le levier DATA vers le haut durant deux secondes pour remplacer l'affichage de INH clignotant par ON. Ceci permet d'activer la fonction de mixage.
5. Connecter le servo de l'aileron droit sur la voie 1 du récepteur (aileron) et le servo de l'aileron gauche sur une voie libre du récepteur.
6. Si vous devez paramétrer le différentiel d'aileron, utiliser la touche SELECT pour que le symbole "%" clignote. Utiliser le levier DATA pour régler le pourcentage de différentiel entre -100% et +100%.
7. Une fois le mixage activé, assurez-vous que les servos ne butent pas en fin de course. Si c'est le cas, réduire les débattements.
8. Presser la touche END pendant une seconde pour revenir à l'écran d'accueil.

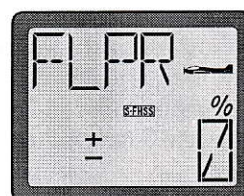
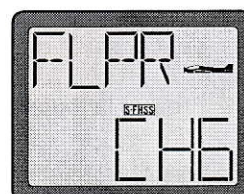
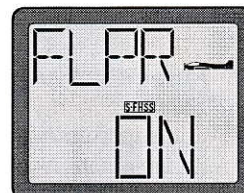
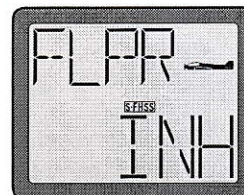

FLTR - Trim de volets (ACRO seulement)

La fonction FLTR (FLAP TRIM) est utilisée pour déterminer le débattement des volets. Si le mixage FLPR est actif, FLTR est automatiquement activée. Vous devez égaliser les courses des deux servos (fonction FLPR) avant de régler le débattement total des volets. Cette fonction peut être affectée au potentiomètre ou aux inters A, B ou D.

Pour ajuster le trim des volets :

1. Mettre l'émetteur sous tension.
2. Presser la touche MODE pendant une seconde pour accéder au menu de programmation. Un signal sonore est émis et l'écran d'accueil est remplacé.
3. Utiliser les touches MODE ou END pour se déplacer dans le menu des fonctions jusqu'à ce que FLTR soit affiché sur l'écran.
4. Pousser le levier DATA vers le haut durant deux secondes pour remplacer l'affichage de INH clignotant par ON. Ceci permet d'activer la fonction de mixage.
5. Presser la touche SELECT pour afficher l'écran de réglage de la course. Utiliser le levier DATA pour régler la valeur de la course entre -100% et +100%.
6. Presser la touche SELECT pour afficher l'écran de sélection de l'interrupteur de commande du mixage et sa position. Le mixage peut être contrôlé par les interrupteurs A, B ou D en position haute ou basse ou par le potentiomètre rotatif.
7. Presser la touche END pendant une seconde pour revenir à l'écran d'accueil.

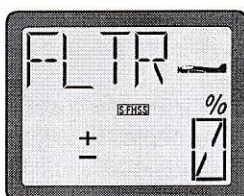
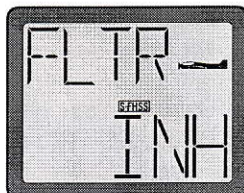

V-TL - Mixage empennage en V (ACRO seulement)

Cette fonction de mixage est utilisée pour les modèles dont les gouvernes de direction et profondeur sont combinées. Comme pour les autres mixages d'aile, chaque gouverne doit être activée par son propre servo.

La fonction de mixage V-Tail est inutilisable si le mixage Elevon est déjà activé.

Il est donc nécessaire de désactiver le mixage Elevon avant de pouvoir paramétrer le mixage V-Tail. Par contre il est possible d'utiliser les mixages Flaperon et V-tail en même temps.



Profondeur haut Direction gauche

* Si nécessaire, utiliser la fonction reverse de servo afin que les servos fonctionnent dans la bonne direction

Pour activer le mixage V-tail :

1. Connecter le servo de la gouverne gauche sur la voie 2 du récepteur (profondeur) et le servo de la gouverne droite sur la voie 4 du récepteur (direction).
2. Mettre l'émetteur sous tension.
3. Presser la touche MODE pendant une seconde pour accéder au menu de programmation. Un signal sonore est émis et l'écran d'accueil est remplacé.
4. Utiliser les touches MODE ou END pour se déplacer dans le menu des fonctions jusqu'à ce que V-TL soit affiché sur l'écran.
5. Pousser le levier DATA vers le haut durant deux secondes pour remplacer l'affichage de INH clignotant par ON. Ceci permet d'activer la fonction de mixage.
6. Presser la touche SELECT pour afficher l'écran de réglage de la profondeur. Utiliser le levier DATA pour régler la valeur du pourcentage entre -100% et +100%.
7. Presser la touche SELECT pour afficher l'écran de réglage de la direction. Utiliser le levier DATA pour régler la valeur du pourcentage entre -100% et +100%.
8. Une fois le mixage activé, assurez-vous que les servos ne butent pas en fin de course. Si c'est le cas, réduire les débattements.
9. Presser la touche END pendant une seconde pour revenir à l'écran d'accueil.

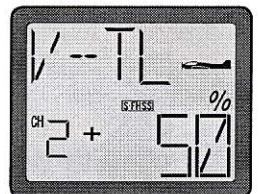
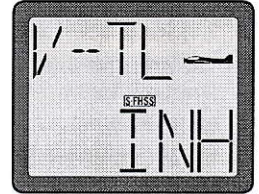

ELVN - Mixage Elevons pour ailes Delta (ACRO seulement)

A utiliser sur les modèles sans queue, comme les ailes Delta, dont les ailerons sont combinés avec la profondeur. Cette fonction nécessite que chaque gouverne soit activée par son propre servo.

La fonction de mixage Elevon est inutilisable si le mixage Flaperon ou V-Tail est déjà activé. Il est donc nécessaire de désactiver le mixage Flaperon ou V-Tail avant de pouvoir paramétrer le mixage Elevon.

* Si nécessaire, utiliser la fonction reverse de servo afin que les servos fonctionnent dans la bonne direction

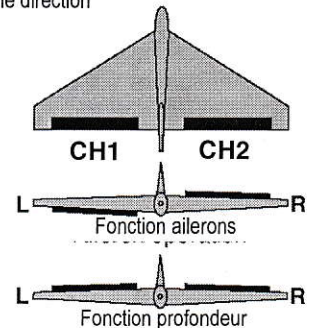

Pour activer le mixage Elevons:

1. Connecter le servo de l'aile droite sur la voie 1 du récepteur (aileron) et le servo de l'aile gauche sur la voie 2 du récepteur (profondeur).
2. Mettre l'émetteur sous tension.
3. Presser la touche MODE pendant une seconde pour accéder au menu de programmation. Un signal sonore est émis et l'écran d'accueil est remplacé.
4. Utiliser les touches MODE ou END pour se déplacer dans le menu des fonctions jusqu'à ce que ELVN soit affiché sur l'écran.
5. Pousser le levier DATA vers le haut durant deux secondes pour remplacer l'affichage de INH clignotant par ON. Ceci permet d'activer la fonction de mixage.
6. Presser la touche SELECT pour afficher l'écran de réglage des ailerons. Utiliser le levier DATA pour régler la valeur du pourcentage entre -100% et +100%.
7. Presser la touche SELECT pour afficher l'écran de réglage de la profondeur. Utiliser le levier DATA pour régler la valeur du pourcentage entre -100% et +100%.
8. Une fois le mixage activé, assurez-vous que les servos ne butent pas en fin de course. Si c'est le cas, réduire les débattements.
9. Presser la touche END pendant une seconde pour revenir à l'écran d'accueil.

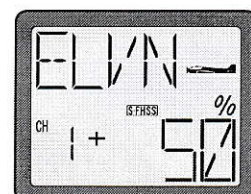
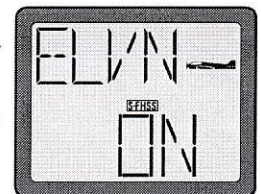
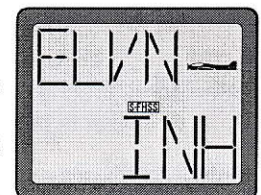

T-CV - Courbe des gaz (ACRO seulement)

Cette fonction permet d'ajuster la courbe des gaz pour optimiser le régime du moteur en fonction de la position de la commande des gaz. Cette fonction peut être affectée à n'importe quel inter.

Sélection de l'inter :

1. Mettre l'émetteur sous tension.
2. Presser la touche MODE pendant une seconde pour accéder au menu de programmation. Un signal sonore est émis et l'écran d'accueil est remplacé.
3. Utiliser les touches MODE ou END pour se déplacer dans le menu des fonctions jusqu'à ce que T-CV soit affiché sur l'écran.
4. Pousser le levier DATA vers le haut durant deux secondes pour remplacer l'affichage de INH clignotant par ON. Ceci permet d'activer la fonction.
5. Presser la touche SELECT 6 fois de suite pour afficher l'écran de sélection des interrupteurs.
6. Placer le levier DATA vers le bas ou vers le haut jusqu'à ce que l'inter souhaité soit affiché.

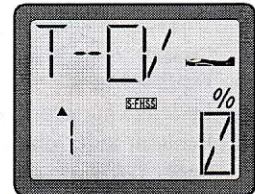
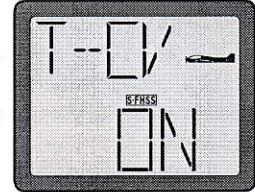
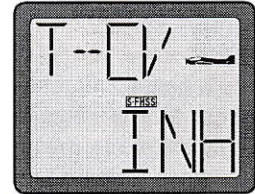

Réglage de la courbe des gaz :

1. Presser la touche SELECT deux fois pour afficher l'écran de réglage du point 1 de la courbe des gaz.
2. Utiliser le levier DATA pour modifier le pourcentage.
3. Presser la touche SELECT pour afficher l'écran de réglage du point 2 de la courbe des gaz et utiliser le levier DATA pour modifier le pourcentage.
4. Répéter la procédure pour tous les points de la courbe.
5. Presser la touche END pendant une seconde pour revenir à l'écran d'accueil.

P-CV - Courbe de pas (ACRO seulement)

Cette fonction permet d'ajuster la courbe de pas d'une hélice. Cette fonction peut être affectée à n'importe quel inter.

Réglage de la courbe de pas :

1. Mettre l'émetteur sous tension.
2. Presser la touche MODE pendant une seconde pour accéder au menu de programmation. Un signal sonore est émis et l'écran d'accueil est remplacé.
3. Utiliser les touches MODE ou END pour se déplacer dans le menu des fonctions jusqu'à ce que P-CV soit affiché sur l'écran.
4. Pousser le levier DATA vers le haut durant deux secondes pour remplacer l'affichage de INH clignotant par ON. Ceci permet d'activer la fonction.
5. Presser la touche SELECT pour afficher l'écran de réglage du point 1 de la courbe de pas.
6. Utiliser le levier DATA pour modifier le pourcentage.
7. Presser la touche SELECT pour afficher l'écran de réglage du point 2 de la courbe de pas et utiliser le levier DATA pour modifier le pourcentage.
8. Répéter la procédure pour tous les points de la courbe.
9. Presser la touche END pendant une seconde pour revenir à l'écran d'accueil.

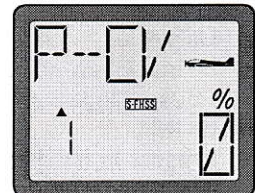
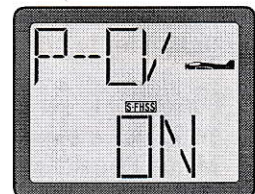
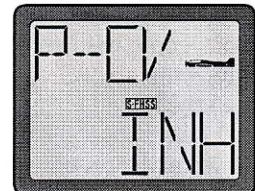

FONCTIONS SPÉCIFIQUES A L'HÉLICOPTÈRE

N-TH - Courbe des gaz (normal) (HELI seulement)

Cette fonction est utilisée pour ajuster la course du servo des gaz suivant les différentes positions du manche. En général, cette courbe n'est pas linéaire. La courbe peut être programmée en 5 points.

Réglage de la courbe des gaz :

1. Mettre l'émetteur sous tension.
2. Presser la touche MODE pendant une seconde pour accéder au menu de programmation. Un signal sonore est émis et l'écran d'accueil est remplacé.
3. Utiliser les touches MODE ou END pour se déplacer dans le menu des fonctions jusqu'à ce que N-TH soit affiché sur l'écran.
4. Pousser le levier DATA vers le haut durant deux secondes pour remplacer l'affichage de INH clignotant par ON. Ceci permet d'activer la fonction.
5. Presser la touche SELECT pour afficher l'écran de réglage du point 1 de la courbe des gaz.
6. Utiliser le levier DATA pour modifier le pourcentage.
7. Presser la touche SELECT pour afficher l'écran de réglage du point 2 de la courbe des gaz et utiliser le levier DATA pour modifier le pourcentage.
8. Répéter la procédure pour tous les points de la courbe.
9. Presser la touche END pendant une seconde pour revenir à l'écran d'accueil.

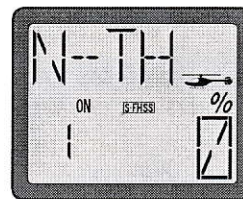

N-PI - Courbe de pas (normal) (HELI seulement)

Cette fonction est utilisée pour ajuster la course de pas suivant les différentes positions du manche. En général, cette courbe n'est pas linéaire. La courbe peut être programmée en 5 points.

Réglage de la courbe de pas :

1. Mettre l'émetteur sous tension.
2. Presser la touche MODE pendant une seconde pour accéder au menu de programmation. Un signal sonore est émis et l'écran d'accueil est remplacé.
3. Utiliser les touches MODE ou END pour se déplacer dans le menu des fonctions jusqu'à ce que N-PI soit affiché sur l'écran.
4. Pousser le levier DATA vers le haut durant deux secondes pour remplacer l'affichage de INH clignotant par ON. Ceci permet d'activer la fonction.
5. Presser la touche SELECT pour afficher l'écran de réglage du point 1 de la courbe de pas.
6. Utiliser le levier DATA pour modifier le pourcentage.
7. Presser la touche SELECT pour afficher l'écran de réglage du point 2 de la courbe de pas et utiliser le levier DATA pour modifier le pourcentage.
8. Répéter la procédure pour tous les points de la courbe.
9. Presser la touche END pendant une seconde pour revenir à l'écran d'accueil.

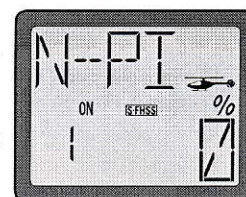

I-TH - Courbe des gaz (idle-up) (HELI seulement)

Cette fonction est utilisée pour ajuster la course du servo des gaz suivant les différentes positions du manche. En général, cette courbe n'est pas linéaire. La courbe peut être programmée en 5 points.

Réglage de la courbe des gaz :

1. Mettre l'émetteur sous tension.
2. Presser la touche MODE pendant une seconde pour accéder au menu de programmation. Un signal sonore est émis et l'écran d'accueil est remplacé.
3. Utiliser les touches MODE ou END pour se déplacer dans le menu des fonctions jusqu'à ce que I-TH soit affiché sur l'écran.
4. Pousser le levier DATA vers le haut durant deux secondes pour remplacer l'affichage de INH clignotant par ON. Ceci permet d'activer la fonction.
5. Presser la touche SELECT pour afficher l'écran de réglage du point 1 de la courbe des gaz.
6. Utiliser le levier DATA pour modifier le pourcentage.
7. Presser la touche SELECT pour afficher l'écran de réglage du point 2 de la courbe des gaz et utiliser le levier DATA pour modifier le pourcentage.
8. Répéter la procédure pour tous les points de la courbe.
9. Presser la touche SELECT pour afficher l'écran de sélection de l'interrupteur de commande et sa position. L'idle up peut être activé par les interrupteurs A, B ou C.
10. Presser la touche END pendant une seconde pour revenir à l'écran d'accueil.

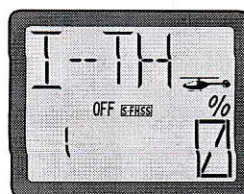
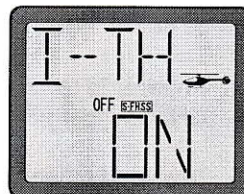
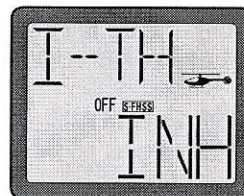

I-PI - Courbe de pas (idle-up) (HELI seulement)

Cette fonction est utilisée pour ajuster la course de pas suivant les différentes positions du manche. En général, cette courbe n'est pas linéaire. La courbe peut être programmée en 5 points.

Réglage de la courbe de pas :

1. Mettre l'émetteur sous tension.
2. Presser la touche MODE pendant une seconde pour accéder au menu de programmation. Un signal sonore est émis et l'écran d'accueil est remplacé.
3. Utiliser les touches MODE ou END pour se déplacer dans le menu des fonctions jusqu'à ce que I-PI soit affiché sur l'écran.
4. Pousser le levier DATA vers le haut durant deux secondes pour remplacer l'affichage de INH clignotant par ON. Ceci permet d'activer la fonction.
5. Presser la touche SELECT pour afficher l'écran de réglage du point 1 de la courbe de pas.
6. Utiliser le levier DATA pour modifier le pourcentage.
7. Presser la touche SELECT pour afficher l'écran de réglage du point 2 de la courbe de pas et utiliser le levier DATA pour modifier le pourcentage.
8. Répéter la procédure pour tous les points de la courbe.
9. Presser la touche END pendant une seconde pour revenir à l'écran d'accueil.

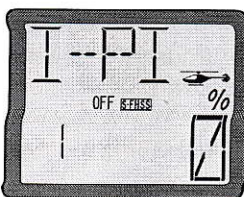
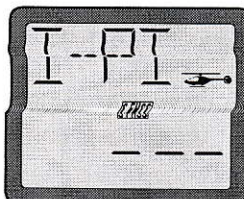

HOLD - Maintien des gaz pour l'autorotation (HELI seulement)

Cette fonction est utilisée pour l'autorotation quand seulement le contrôle du pas est utilisé pour la descente et l'atterrissage. L'interrupteur permet de mettre le moteur au ralenti et que le manche des gaz n'est plus d'effet sur le moteur. La valeur peut être réglée entre -50 et +50 % par rapport à la position du trim des gaz.

Réglage du maintien des gaz :

1. Mettre l'émetteur sous tension.
2. Presser la touche MODE pendant une seconde pour accéder au menu de programmation. Un signal sonore est émis et l'écran d'accueil est remplacé.
3. Utiliser les touches MODE ou END pour se déplacer dans le menu des fonctions jusqu'à ce que HOLD soit affiché sur l'écran.
4. Pousser le levier DATA vers le haut durant deux secondes pour remplacer l'affichage de INH clignotant par ON. Ceci permet d'activer la fonction.
5. Presser la touche SELECT pour afficher l'écran de réglage du maintien des gaz.
6. Tirer l'inter d'autorotation vers vous et utiliser le levier DATA pour modifier le pourcentage.
7. Presser la touche END pendant une seconde pour revenir à l'écran d'accueil.

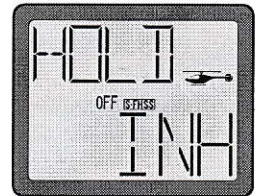

H-PI - Courbe de pas (autorotation) (HELI seulement)

Cette fonction est utilisée pour ajuster la course de pas suivant les différentes positions du manche. En général, cette courbe n'est pas linéaire. La courbe peut être programmée en 5 points.

Réglage de la courbe de pas :

1. Mettre l'émetteur sous tension.
2. Presser la touche MODE pendant une seconde pour accéder au menu de programmation. Un signal sonore est émis et l'écran d'accueil est remplacé.
3. Utiliser les touches MODE ou END pour se déplacer dans le menu des fonctions jusqu'à ce que H-PI soit affiché sur l'écran.
4. Pousser le levier DATA vers le haut durant deux secondes pour remplacer l'affichage de INH clignotant par ON. Ceci permet d'activer la fonction.
5. Presser la touche SELECT pour afficher l'écran de réglage du point 1 de la courbe de pas.
6. Utiliser le levier DATA pour modifier le pourcentage.
7. Presser la touche SELECT pour afficher l'écran de réglage du point 2 de la courbe de pas et utiliser le levier DATA pour modifier le pourcentage.
8. Répéter la procédure pour tous les points de la courbe.
9. Presser la touche END pendant une seconde pour revenir à l'écran d'accueil.

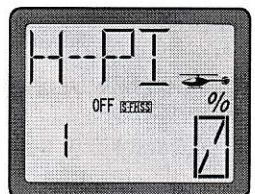

REVO - Mixage d'anticouple (HELI seulement)

Ce mixage de pas vers l'anticouple permet d'annuler la variation du couple de réaction lorsque le pas collectif varie. (Ne jamais activer cette fonction en cas d'utilisation d'un gyro en mode AVCS. Par contre cette fonction peut être activée si le gyro est en mode normal.)

Réglage du mixage :

1. Mettre l'émetteur sous tension.
2. Presser la touche MODE pendant une seconde pour accéder au menu de programmation. Un signal sonore est émis et l'écran d'accueil est remplacé.
3. Utiliser les touches MODE ou END pour se déplacer dans le menu des fonctions jusqu'à ce que REVO soit affiché sur l'écran.
4. Pousser le levier DATA vers le haut durant deux secondes pour remplacer l'affichage de INH clignotant par ON. Ceci permet d'activer la fonction.
5. Presser la touche SELECT pour afficher l'écran de réglage du taux de mixage côté bas comme indiqué par le triangle.
6. Utiliser le levier DATA pour modifier le pourcentage.
7. Presser la touche SELECT pour afficher l'écran de réglage du taux de mixage côté haut comme indiqué par le triangle.
8. Utiliser le levier DATA pour modifier le pourcentage.
9. Presser la touche END pendant une seconde pour revenir à l'écran d'accueil.

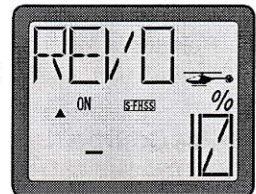
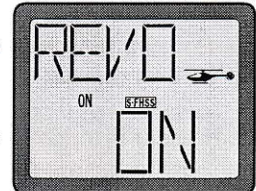
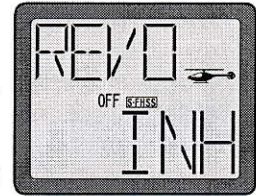

GYRO - Mixage du gyroscope (HELI seulement)

Ce mixage est utilisé pour ajuster la sensibilité du gyroscope en le sélectionnant parmi deux valeurs à l'aide d'un interrupteur.

1. Connecter la prise de réglage de la sensibilité du gyro à la voie 5 du récepteur.
2. Ajuster l'EPA de la voie 5 à 100% des 2 côtés.
3. Mettre l'émetteur sous tension.
4. Presser la touche MODE pendant une seconde pour accéder au menu de programmation. Un signal sonore est émis et l'écran d'accueil est remplacé.
5. Utiliser les touches MODE ou END pour se déplacer dans le menu des fonctions jusqu'à ce que GYRO soit affiché sur l'écran.
6. Pousser le levier DATA vers le haut durant deux secondes pour remplacer l'affichage de INH clignotant par ON. Ceci permet d'activer la fonction.
7. Presser la touche SELECT pour afficher l'écran de réglage pour la position haute de l'interrupteur.
8. Utiliser le levier DATA pour modifier le pourcentage entre -100 et +100%.
9. Presser la touche SELECT pour afficher l'écran de réglage pour la position basse de l'interrupteur.
10. Utiliser le levier DATA pour modifier le pourcentage entre -100 et +100%.
11. Presser la touche SELECT pour afficher l'écran de sélection de l'interrupteur de commande du mixage et sa position. Le mixage peut être contrôlé par les interrupteurs A, B ou Idle-Up.
12. Presser la touche END pendant une seconde pour revenir à l'écran d'accueil.

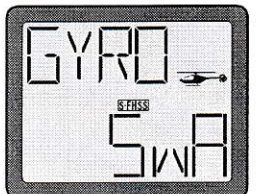
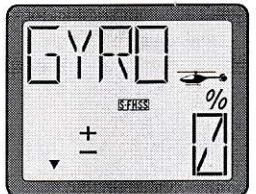
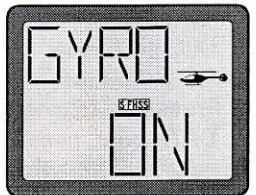
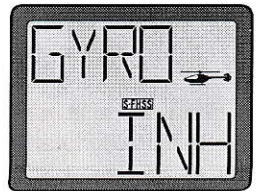

SW-T - Mixage du plateau vers les gaz (HELI seulement)

Cette fonction permet de corriger le ralentissement du régime du moteur causé par le mouvement du plateau cyclique pendant le fonctionnement des servos d'ailerons et de profondeur.

1. Mettre l'émetteur sous tension.
2. Presser la touche MODE pendant une seconde pour accéder au menu de programmation. Un signal sonore est émis et l'écran d'accueil est remplacé.
3. Utiliser les touches MODE ou END pour se déplacer dans le menu des fonctions jusqu'à ce que SW-T soit affiché sur l'écran.
4. Pousser le levier DATA vers le haut durant deux secondes pour remplacer l'affichage de INH clignotant par ON. Ceci permet d'activer la fonction de mixage.
5. Presser la touche SELECT pour afficher l'écran de réglage des ailerons (CH-A). Utiliser le levier DATA pour régler la valeur du pourcentage entre 0 et 100%.
6. Presser la touche SELECT pour afficher l'écran de réglage de la profondeur (CH-E). Utiliser le levier DATA pour régler la valeur du pourcentage entre 0 et 100%.
7. Presser la touche SELECT pour afficher l'écran de réglage de la direction (CH-4). Utiliser le levier DATA pour régler la valeur du pourcentage entre -100 et +100%.
8. Une fois le mixage activé, assurez-vous que les servos ne butent pas en fin de course. Si c'est le cas, réduire les débattements.
9. Presser la touche END pendant une seconde pour revenir à l'écran d'accueil.

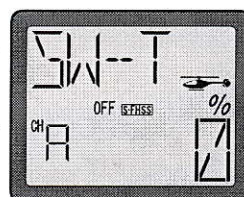
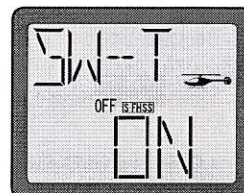
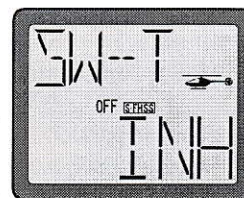

RING - Limitation de course du plateau cyclique (HELI seulement)

Cette fonction permet de fixer des limites à la course du plateau cyclique pour éviter de l'endommager pendant l'utilisation simultanée des commandes d'ailerons et de profondeur. Cette fonction est particulièrement utile pour le vol 3D.

1. Mettre l'émetteur sous tension.
2. Presser la touche MODE pendant une seconde pour accéder au menu de programmation. Un signal sonore est émis et l'écran d'accueil est remplacé.
3. Utiliser les touches MODE ou END pour se déplacer dans le menu des fonctions jusqu'à ce que RING soit affiché sur l'écran.
4. Pousser le levier DATA vers le haut durant deux secondes pour remplacer l'affichage de INH clignotant par ON. Ceci permet d'activer la fonction.
5. Presser la touche SELECT pour afficher l'écran de réglage de la valeur (50% par défaut).
6. Utiliser le levier DATA pour régler la valeur du pourcentage entre 50 et 200%.
7. Une fois la fonction activée, assurez-vous que les servos ne butent pas en fin de course. Si c'est le cas, réduire les débattements.
8. Presser la touche END pendant une seconde pour revenir à l'écran d'accueil.

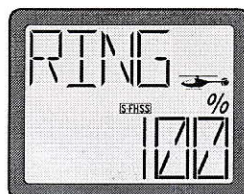
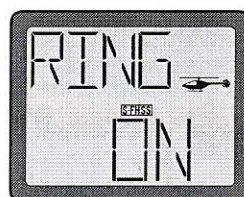
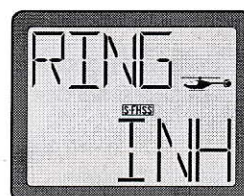

SWSH - Sélection du type de plateau et AFR (HELI seulement)

Cette fonction permet de sélectionner un des 4 types de plateaux disponibles : H-1, HE3, H-3 et HR3.

Pour sélectionner le type de plateau cyclique :

1. Mettre l'émetteur sous tension.
2. Presser la touche MODE pendant une seconde pour accéder au menu de programmation. Un signal sonore est émis et l'écran d'accueil est remplacé.
3. Utiliser les touches MODE ou END pour se déplacer dans le menu des fonctions jusqu'à ce que SWSH soit affiché sur l'écran.
4. Utiliser le levier DATA pour sélectionner le plateau désiré.
5. Presser la touche END pendant une seconde pour revenir à l'écran d'accueil.

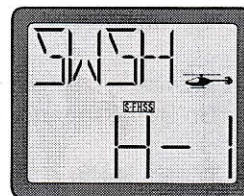

HE3

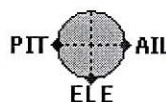

Front



H-3

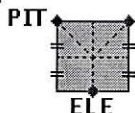

Front

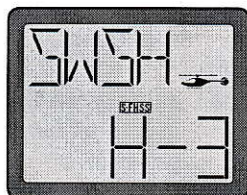

HR3 (120°)

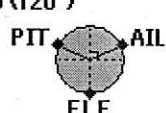

Front



La fonction d'AFR qui permet de réduire ou augmenter le taux d'AFR est seulement disponible avec les plateaux de type H3, HE3 et HR3.

Pour régler l'AFR du plateau :

Avant de procéder au réglage, vérifier les timoneries et mettre la fonction EPA des 3 servos le plus près de 100%

1. Mettre l'émetteur sous tension.
2. Presser la touche MODE pendant une seconde pour accéder au menu de programmation. Un signal sonore est émis et l'écran d'accueil est remplacé.
3. Utiliser les touches MODE ou END pour se déplacer dans le menu des fonctions jusqu'à ce que SWSH soit affiché sur l'écran.
4. Utiliser le levier DATA pour sélectionner le plateau désiré.
5. Utiliser la touche SELECT pour sélectionner la voie à régler. La voie des ailerons (CH-A) est affichée en premier et le symbole "%" clignote avec une valeur de 50. Utiliser le levier DATA pour modifier la valeur entre -100 et +100%.

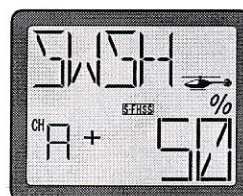

DLY - Retard (HELI seulement)

Cette fonction permet d'obtenir une transition douce entre deux positions de réglage.

Pour programmer le délai :

1. Mettre l'émetteur sous tension.
2. Presser la touche MODE pendant une seconde pour accéder au menu de programmation. Un signal sonore est émis et l'écran d'accueil est remplacé.
3. Utiliser les touches MODE ou END pour se déplacer dans le menu des fonctions jusqu'à ce que DELY soit affiché sur l'écran.
4. Pousser le levier DATA vers le haut durant deux secondes pour remplacer l'affichage de INH clignotant par ON. Ceci permet d'activer la fonction.
5. Presser la touche SELECT pour afficher l'écran de réglage du délai du servo des gaz. La voie des gaz est indiquée par un 3 sur le côté gauche de l'écran.
6. Utiliser le levier DATA pour régler la valeur du délai entre 0 et 50%.
7. Presser ensuite la touche SELECT pour afficher l'écran de réglage du délai du servo de pas. La voie du pas est indiquée par un 6 sur le côté gauche de l'écran. Utiliser le levier DATA pour régler la valeur du délai entre 0 et 50%.
8. Presser la touche END pendant une seconde pour revenir à l'écran d'accueil.

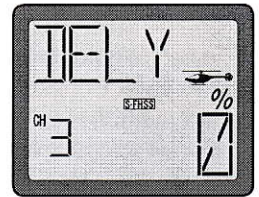
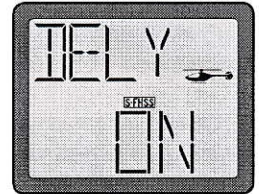
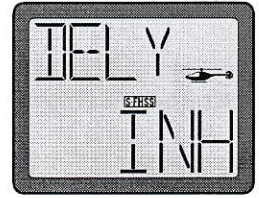

HOVP - Pas en stationnaire (HELI seulement)

Cette fonction permet d'ajuster la position du collectif autour du stationnaire sans affecter les gaz.

Pour activer et programmer la fonction :

1. Mettre l'émetteur sous tension.
2. Presser la touche MODE pendant une seconde pour accéder au menu de programmation. Un signal sonore est émis et l'écran d'accueil est remplacé.
3. Utiliser les touches MODE ou END pour se déplacer dans le menu des fonctions jusqu'à ce que HOVP soit affiché sur l'écran.
4. Pousser le levier DATA vers le haut durant deux secondes pour remplacer l'affichage de INH clignotant par ON. Ceci permet d'activer la fonction.
5. Presser la touche SELECT pour afficher l'écran de sélection du mode de fonctionnement. Utiliser le levier DATA pour choisir entre NOR (mode normal) ou N/I (mode normal + Idle-up).
6. Presser la touche END pendant une seconde pour revenir à l'écran d'accueil.

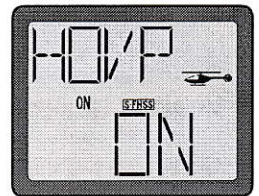

F/S - Fail Safe

La fonction FAIL-SAFE est utilisée pour indiquer au récepteur ce qu'il doit faire en cas de perte de liaison radio. Ce menu vous offre deux options pour chaque voie. Le réglage NOR (normal) maintient les servos dans leur dernière position avant la perte de radio. Le réglage F/S (FAIL-SAFE) les ramène dans une position pré-définie. Le réglage initial (usine) est F/S pour les gaz et NOR pour les autres voies.

L'utilisation de cette fonction est recommandée d'un point de vue de sécurité. Vous pouvez remettre le moteur au ralenti en cas de perte de réception.

Pour régler la fonction Fail Safe :

1. Mettre l'émetteur sous tension.
2. Presser la touche MODE pendant une seconde pour accéder au menu de programmation. Un signal sonore est émis et l'écran d'accueil est remplacé.
3. Utiliser les touches MODE ou END pour se déplacer dans le menu des fonctions jusqu'à ce que F/S soit affiché sur l'écran.
4. Pour sélectionner le mode de F/S de chaque voie, pousser le levier DATA vers le haut pour le mode NOR ou le pousser vers le bas pour le mode F/S. En mode F/S, placer le levier de commande, l'inter ou le potentiomètre rotatif dans la position souhaitée pour le Fail Safe. Pousser et maintenir le levier DATA vers le bas pour que la position actuelle soit mémorisée. Presser la touche SELECT pour passer d'une voie à l'autre et pour les ajuster ou visualiser les réglages.
5. Presser la touche END pendant une seconde pour revenir à l'écran d'accueil.
6. Vérifier la fonction en coupant l'alimentation de l'émetteur. Les servos doivent se déplacer vers la position prédéfinie.

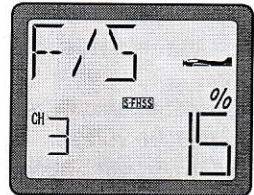

TRNR - Écolage

Pour régler la fonction écolage :

1. Mettre l'émetteur sous tension.
2. Presser la touche MODE pendant une seconde pour accéder au menu de programmation. Un signal sonore est émis et l'écran d'accueil est remplacé.
3. Utiliser les touches MODE ou END pour se déplacer dans le menu des fonctions jusqu'à ce que TRNR soit affiché sur l'écran.
4. Pousser le levier DATA vers le haut durant deux secondes pour remplacer l'affichage de INH clignotant par ON. Ceci permet d'activer la fonction.
5. Presser la touche END pendant une seconde pour revenir à l'écran d'accueil.

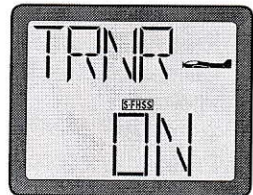
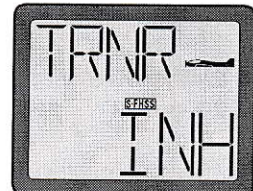

TIMR - Chronomètre

Pour réinitialiser le compteur total :

1. Pour visualiser le compteur total, presser la touche SELECT quand l'écran d'accueil est affiché.
2. Pour remettre le compteur total à zéro, presser et maintenir le levier DATA vers le haut ou vers le bas.

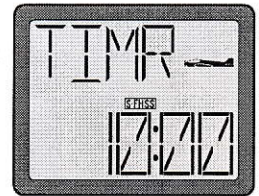

Pour utiliser le chronomètre :

1. Mettre l'émetteur sous tension.
2. Presser la touche MODE pendant une seconde pour accéder au menu de programmation. Un signal sonore est émis et l'écran d'accueil est remplacé.
3. Utiliser les touches MODE ou END pour se déplacer dans le menu des fonctions jusqu'à ce que TIMR soit affiché sur l'écran.
4. Avec l'indication MDL clignotante sur l'écran, utiliser le levier DATA pour sélectionner UP (chono comptage) ou DWN (chono décomptage).
5. Presser la touche SELECT pour confirmer la fonction de chronomètre désirée. L'écran de réglage du chronomètre s'affiche automatiquement.
6. Utiliser le levier DATA pour ajuster la durée. En poussant vers le haut, la durée peut augmenter jusqu'à 99 minutes. En poussant vers le bas, la durée peut être réduite jusqu'à 0 minutes.
7. Quand vous êtes satisfait, presser la touche SELECT pour pouvoir ajuster les secondes entre 00 et 59.
8. Presser la touche SELECT pour afficher l'écran de sélection de l'inter de commande et de sa position. Utiliser le levier DATA pour sélectionner l'inter.
9. Presser la touche END pendant une seconde pour revenir à l'écran d'accueil.

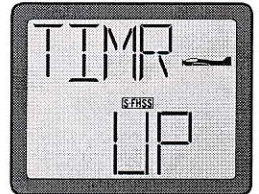

DIAGRAMME DES FONCTIONS

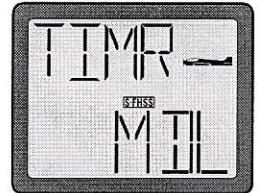